

Dell™ Vostro™ 410

Setup- en naslaggids

Model DCGAF

Opmerkingen, kennisgevingen en waarschuwingen



N.B. Een **OPMERKING** duidt belangrijke informatie aan voor een beter gebruik van de computer.



KENNISGEVING: Een **KENNISGEVING** duidt potentiële schade aan hardware of potentieel gegevensverlies aan en geeft aan hoe u het probleem kunt vermijden.



LET OP: Een **WAARSCHUWING** duidt het risico van schade aan eigendommen, lichamelijk letsel of overlijden aan.

Als u een Dell™-computer uit de n-serie hebt aangeschaft, zijn de verwijzingen naar versies van Microsoft® Windows® in dit document niet van toepassing.

**De informatie in dit document kan zonder voorafgaande kennisgeving worden gewijzigd.
© 2008 Dell Inc. Alle rechten voorbehouden.**

Verveelvoudiging op welke wijze dan ook zonder de schriftelijke toestemming van Dell Inc. is strikt verboden.

In deze tekst worden de volgende merken gebruikt: *Dell*, *Vostro*, *DellConnect*, en het *DELL*-logo zijn merken van Dell Inc.; *Bluetooth* is een gedeponeerd merk van Bluetooth SIG, Inc. en wordt in licentie gebruikt door Dell; *Intel*, *Core* en *Pentium* zijn gedeponeerde merken van Intel Corporation in de V.S. en andere landen; *Blu-ray Disc* is een merk van de Blu-ray Disc Association; *Microsoft*, *Windows*, en *Windows Vista* zijn merken of gedeponeerde merken van Microsoft Corporation in de V.S. en/of andere landen.

Overige merken en handelsnamen worden in deze tekst gebruikt om te verwijzen of naar de eenheden van de merken en namen of naar hun producten. Dell Inc. claimt geen eigendomsrecht op merken en handelsnamen anders dan haar eigen merken en namen.

Model DCGAF

Maart 2008

O/N W310C

Rev. A00

Inhoud

1	Over de computer	7
	Aanzicht voorzijde	7
	Aanzicht achterzijde	8
	Aansluitingen op het achterpaneel	9
2	De computer instellen	11
	Snelle instelling	11
	De computer binnen een besloten ruimte opstellen	16
	Een internetverbinding maken	18
	Een internetverbinding instellen	18
	Gegevens naar een nieuwe computer overzetten	20
	Microsoft® Windows® XP	20
	Microsoft Windows Vista®	23
3	Specificaties	25
4	Problemen oplossen	33
	Hulpmiddelen	33
	Aan/uit-lampjes	33
	Geluidscodes	33

	Foutberichten	35
	Systeemmeldingen	41
	Problemen met hardware of software oplossen	42
	Dell Diagnostics.	43
	Tips voor het oplossen van problemen	45
	Problemen met de stroomvoorziening	45
	Problemen met geheugen	46
	Vastlopers en softwareproblemen	47
	De technische updateservice van Dell.	49
	Het hulpprogramma Dell Support.	49
5	Software opnieuw installeren	51
	Stuurprogramma's	51
	Stuurprogramma's op problemen controleren	51
	Stuurprogramma's en hulpprogramma's opnieuw installeren.	52
	Het besturingssysteem herstellen	54
	Systeemherstel van Microsoft Windows gebruiken	55
	Dell™ PC Restore en Dell Factory Image Restore gebruiken	57
	De cd Operating System gebruiken.	60
6	Informatie vinden.	63
7	Hulp verkrijgen	65
	Hulp verkrijgen.	65
	Technische ondersteuning en klantenservice	66
	DellConnect™.	66

Online diensten	66
AutoTech Service.	67
Geautomatiseerde bestelstatusservice	67
Problemen met een bestelling.	68
Productinformatie	68
Items retourneren voor reparatie of restitutie	68
Voordat u belt	69
Contact opnemen met Dell	71
8 Bijlage	73
FCC-kennisgeving (alleen V.S.)	73
FCC Klasse B	73
Productkennisgeving Macrovision	74
Index	75

Over de computer



OPMERKING: Raadpleeg de *Dell Technology Guide* (Dell-technologiegids) op uw computer of op support.dell.com voor meer informatie over poorten en aansluitingen op uw computer.

Aanzicht voorzijde

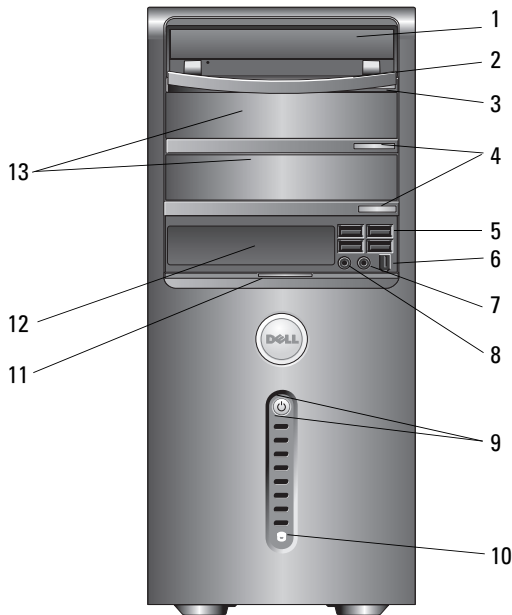

- | | | | |
|----|-------------------------------------|----|--|
| 1 | optisch station | 2 | paneel voor optisch station |
| 3 | uitwerpknop van het optisch station | 4 | uitwerpknoppen van het optisch station (2) |
| 5 | USB 2.0-aansluitingen (4) | 6 | IEEE 1394-aansluiting (optioneel) |
| 7 | koptelefoonaansluiting | 8 | microfoonaansluiting |
| 9 | aan/uit-knop, stroomlampje | 10 | lampje voor stationsactiviteit |
| 11 | deurgreep voor paneel | 12 | FlexBay-station (optioneel) |

13 compartimenten voor optische stations (2)

Aanzicht achterzijde

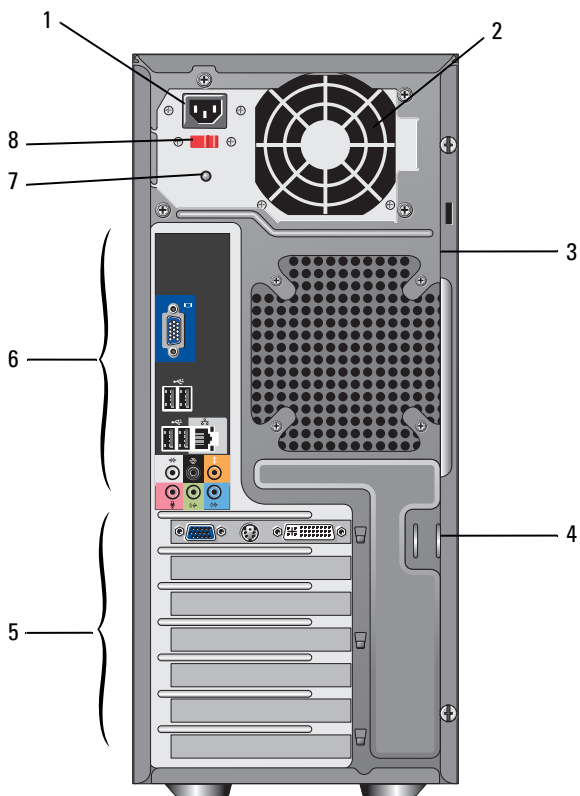

- | | |
|--------------------------------|--|
| 1 stroomaansluiting | 2 ventilatieopening voor stroomvoorziening |
| 3 sleuf voor beveiligingskabel | 4 hangslotbeugels |
| 5 sleuven uitbreidingskaarten | 6 aansluitingen op het achterpaneel |
| 7 stroomlampje | 8 voltagekeuzeschakelaar |

Aansluitingen op het achterpaneel

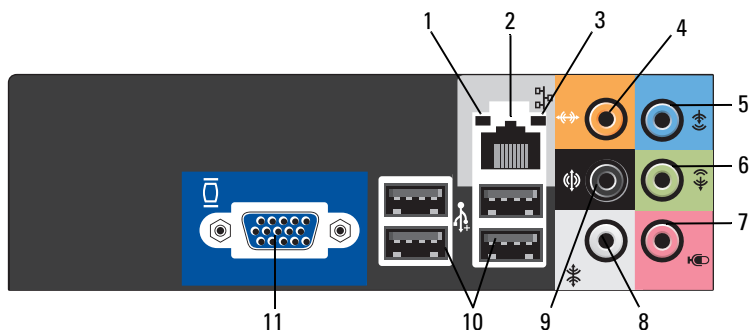

- | | | | |
|----|--|----|---|
| 1 | verbindingintegriteitsslampje | 2 | aansluiting voor netwerkadapter |
| 3 | indicatielampje voor netwerkactiviteit | 4 | aansluiting middelste luidspreker/subwoofer |
| 5 | line-in-aansluiting | 6 | aansluiting voorzijde line-out L/R |
| 7 | microfoonaansluiting | 8 | surround-aansluiting zijkant L/R |
| 9 | surround-aansluiting achterzijde L/R | 10 | USB 2.0-aansluitingen (4) |
| 11 | aansluiting voor VGA-kabel | | |

De computer instellen

Snelle instelling

 **LET OP:** Voordat u een van de procedures in dit gedeelte uitvoert, dient u de veiligheidsinstructies op te volgen die met de computer werden meegeleverd.

 **N.B.** Sommige apparaten die hier worden beschreven, werden afhankelijk van uw bestelling mogelijk niet met uw computer meegeleverd.

- 1 Sluit de monitor op de computer aan. Gebruik hierbij een van de volgende kabels: de tweevoudige monitor Y-adapter, de witte DVI-kabel of de blauwe videokabel.

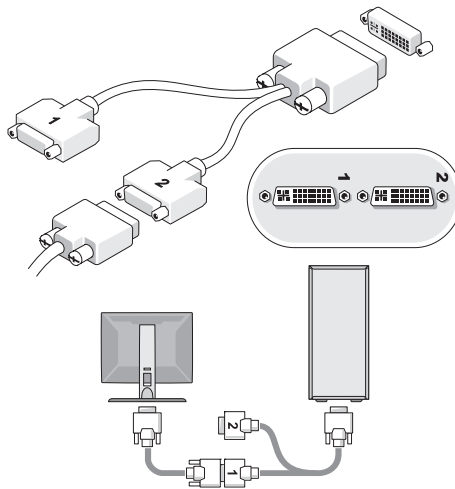

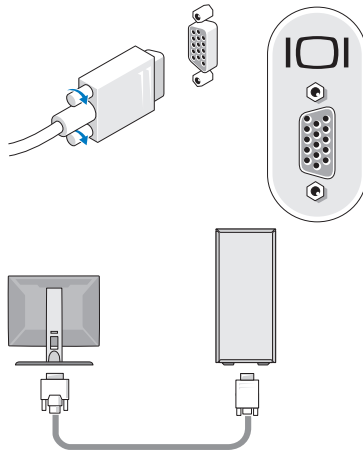
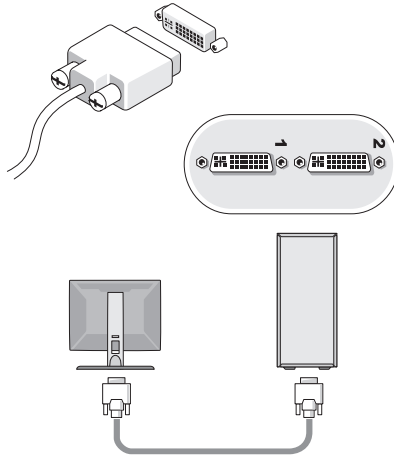

- 2 Sluit een USB-apparaat, zoals een toetsenbord of muis, op de computer aan.

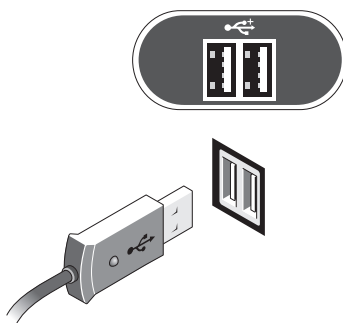

- 3 Sluit de netwerkkabel aan.

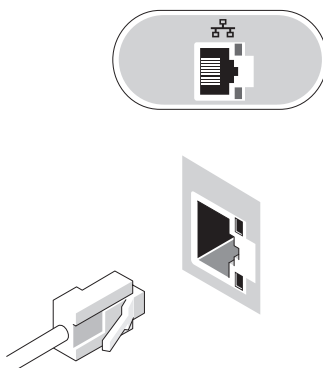

4 Sluit de modem aan.

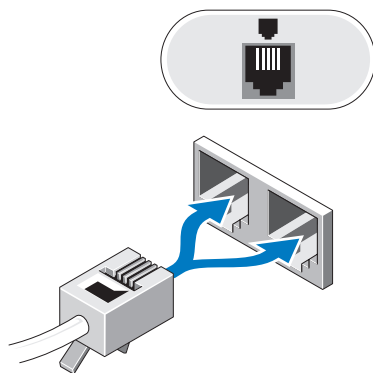

5 Sluit de stroomkabel(s) aan.

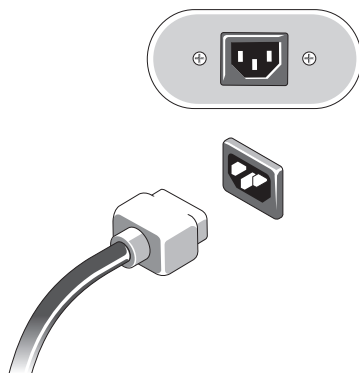

6 Druk op de aan/uit-knoppen op de monitor en de computer.

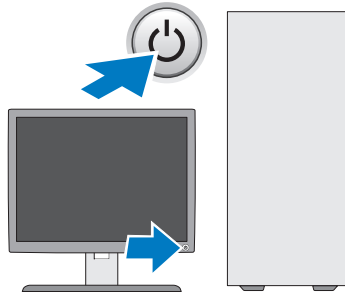

7 Maak een verbinding met het netwerk, indien aanwezig.

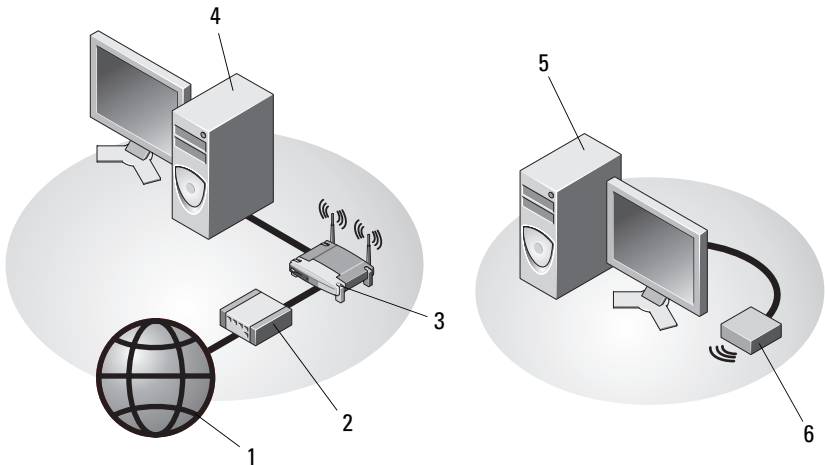

1 internetverbinding

2 kabel- of ADSL-modem

3 draadloze router

4 desktopcomputer met netwerkadapter

5 desktopcomputer met draadloze USB-adapter

6 draadloze USB-adapter

De computer binnen een besloten ruimte opstellen

Als u uw computer binnen een besloten ruimte opstelt kan de luchtstroom worden beperkt. Dit kan de prestatie van de computer nadelig beïnvloeden en ervoor zorgen dat deze oververhit raakt. Volg de richtlijnen hieronder wanneer u de computer in een kast installeert.



LET OP: Voordat u de computer in een besloten ruimte installeert, dient u de veiligheidsinstructies te lezen die bij uw computer zijn meegeleverd.



KENNISGEVING: De bedrijfstemperatuur die in dit document is opgegeven, geeft de maximale bedrijfstemperatuur van de werkruimte weer. Houd rekening met de omgevingstemperatuur als u de computer binnen een besloten omgeving installeert. Als de omgevingstemperatuur bijvoorbeeld 25°C is, zal er afhankelijk van uw computerspecificatie slechts een marge van 5° tot 10°C zijn voordat de maximale bedrijfstemperatuur voor uw computer wordt bereikt. Zie het gedeelte "Specificaties" op pagina 25 voor meer informatie over de specificaties van uw computer.

- Laat een ruimte vrij van minimaal 10,2 cm aan alle zijden van de computer waar luchtgaten zitten zodat er genoeg luchtstroom is voor een goede ventilatie.
- Als de gebruikte besloten ruimte van deuren is voorzien, moeten deze van een type zijn dat minstens 30% luchtstroom door de kast doorlaat, zowel aan voor- als achterkant.



KENNISGEVING: Installeer de computer niet in een kast zonder luchtstroom. Bij onvoldoende luchtstroom gaan de computerprestaties achteruit en kan de computer oververhit raken.

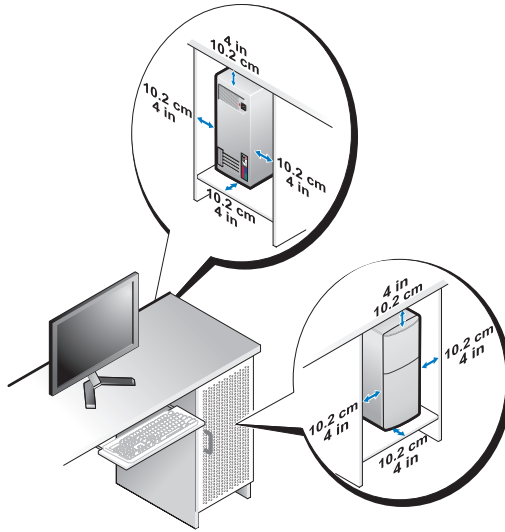

- Als de computer in een hoek wordt geplaatst of onder een bureau, moet u ervoor zorgen dat er minstens 5,1 cm tussen de achterzijde van de computer en de muur vrij is om te zorgen dat er genoeg lucht kan worden aangezogen voor ventilatie.

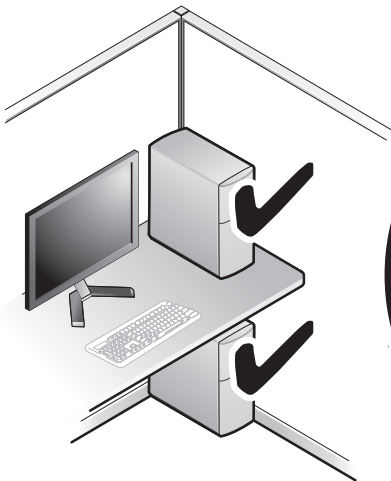

Een internetverbinding maken

 **N.B.** Internetproviders en hun aanbod verschillen per land.

Als u verbinding wilt maken met het internet, hebt u een modem of netwerkverbinding nodig en een abonnement bij een internetprovider. *Als u een inbelverbinding gebruikt*, moet u voordat u uw internetverbinding instelt een telefoonkabel aansluiten op het telefooncontact en op de modemaansluiting van de computer. *Als u een ADSL-, kabel- of satellietmodem gebruikt*, moet u contact opnemen met uw internetprovider of mobiele provider voor installatie-instructies.

Een internetverbinding instellen

Ga als volgt te werk om een internetverbinding in te stellen via een snelkoppeling van uw internetprovider op het bureaublad:

- 1 Sla eventuele geopende bestanden op en sluit deze en sluit eventuele geopende programma's af.
- 2 Dubbelklik op het pictogram van de internetprovider op het bureaublad van Microsoft® Windows®.
- 3 Volg de instructies op het scherm om het instellingsproces te voltooien.

Als er geen pictogram van een internetprovider op het bureaublad wordt weergegeven of als u een internetverbinding via een andere internetprovider wilt instellen, moet u de stappen volgen die hierna in de bijbehorende sectie worden beschreven.

 **N.B.** Raadpleeg de *Dell Technology Guide* als u niet in staat bent om een internetverbinding te maken. Als u in het verleden met succes verbinding hebt gemaakt, kan het zijn dat er sprake is van een storing bij de internetprovider. Neem contact op met uw internetprovider of probeer het later opnieuw.

 **N.B.** Zorg ervoor dat u de informatie van uw internetprovider bij de hand hebt. Raadpleeg de wizard **Verbinding met het internet maken** als u geen internetprovider hebt.

Besturingssysteem Microsoft® Windows® XP

- 1 Sla eventuele geopende bestanden op en sluit deze en sluit eventuele geopende programma's af.
- 2 Klik op Start → Internet Explorer → Verbinding met het internet maken.

- 3 Klik in het volgende venster op de juiste optie:
 - Als u geen internetprovider hebt, klikt u op **Ik wil zelf een Internet-provider in een lijst selecteren**.
 - Als u al installatie-informatie van uw internetprovider hebt gekregen, maar nog geen installatie-cd, klikt u op **Ik wil handmatig een verbinding instellen**.
 - Hebt u wel een cd, dan klikt u op **Ik heb een cd-rom met software van een Internet-provider**.

4 Klik op **Volgende**.

Ga door naar stap 5 als u in stap 3 de optie **Ik wil handmatig een verbinding instellen** hebt gekozen. Anders volgt u de instructies op het scherm op om het instellen te voltooien.



N.B. Neem contact op met uw internetprovider als u niet weet welke verbindingstype u moet selecteren.

- 5 Klik op de juiste optie onder **Op welke manier wilt u contact met het Internet maken?** en klik dan op **Volgende**.
- 6 Gebruik de installatie-informatie gekregen van de internetprovider om de installatie te voltooien.

Microsoft Windows Vista®

- 1 Sla eventuele geopende bestanden op en sluit deze en sluit eventuele geopende programma's af.
- 2 Klik in Windows Vista op Start  → **Configuratiescherm**
- 3 Klik onder **Netwerk en internet** op **Een internetverbinding maken**.
- 4 Klik in het venster **Verbinding met het internet maken** op **Breedband (PPPoE)** of **Inbelverbinding**, afhankelijk van hoe u verbinding wilt maken:
 - Selecteer **Breedband** als u een ADSL-, satellietmodem-, kabel- of draadloze Bluetooth-verbinding wilt maken.
 - Selecteer **Inbellen** als u een inbelmodul of ISDN-verbinding wilt maken.



N.B. Als u niet weet welk type verbinding u moet selecteren, klikt u op **Help me bij het selecteren** of neemt u contact met uw internetprovider op.

- 5 Volg de instructies op het scherm en gebruik de installatieinformatie van de internetprovider om de installatie te voltooien.

Gegevens naar een nieuwe computer overzetten

Microsoft® Windows® XP

Windows XP biedt de wizard Bestanden en Instellingen overzetten om gegevens van een broncomputer naar een nieuwe computer over te zetten.

U kunt de gegevens overbrengen naar de nieuwe computer via een netwerkverbinding of een seriële verbinding, of u kunt de gegevens opslaan op een verwijderbaar medium, zoals een cd-r, en vervolgens overbrengen naar de nieuwe computer.



N.B. U kunt gegevens rechtstreeks overzetten van de oude computer naar de nieuwe computer door een seriële kabel aan te brengen tussen de I/O-poorten van de beide computers.

Zie het artikel #305621 in de Microsoft Knowledge Base genaamd (*How to Set Up a Direct Cable Connection Between Two Computers in Windows XP*) voor instructies over het instellen van een directe kabelverbinding tussen twee computers. Deze informatie is mogelijk niet in alle landen verkrijgbaar.

Als u gegevens wilt overzetten naar een nieuwe computer, moet u de Wizard Bestanden en Instellingen overbrengen uitvoeren.

De Wizard Bestanden en Instellingen overbrengen uitvoeren met de cd Operating System



N.B. Voor deze procedure hebt u de cd *Operating System* nodig. Deze cd is optioneel en wordt mogelijk niet bij alle computers geleverd.

De nieuwe computer voorbereiden voor de bestandsoverdracht:

- 1 Open de Wizard Bestanden en Instellingen overzetten door te klikken op **Start**→ **Alle programma's**→ **Accessoires**→ **Systeemwerkset**→ **Wizard Bestanden en Instellingen overzetten**.
- 2 Klik in het welkomstvenster van de Wizard Bestanden en Instellingen overbrengen op **Volgende**.
- 3 Klik in het scherm **Oude of nieuwe computer?** de optie **Nieuwe computer**→ **Volgende**.
- 4 Klik in het scherm **Hebt u de cd-rom met Windows XP bij de hand?** op **Ik wil de wizard op de cd-rom met Windows XP gebruiken**→ **Volgende**.
- 5 Ga wanneer het scherm **Ga nu naar de oude computer** verschijnt naar de oude computer (broncomputer). Klik op dit moment *niet* op **Volgende**.

De gegevens van de oude computer kopiëren:

- 1 Plaats de cd *Operating System* met Windows XP in de oude computer.
- 2 Klik op het scherm **Welkom bij Microsoft Windows XP** op **Andere taken uitvoeren**.
- 3 Klik onder **Wat wilt u nu doen?** op **Bestanden en Instellingen overzetten**→ **Volgende**.
- 4 Klik in het scherm **Oude of nieuwe computer?** de optie **Oude computer**→ **Volgende**.
- 5 Selecteer de gewenste methode in het scherm **Op welke manier wilt u uw bestanden en instellingen overzetten?**
- 6 Selecteer in het scherm **Wat wilt u overzetten?** de items die u wilt overzetten en klik op **Volgende**.
Nadat de gegevens zijn gekopieerd, verschijnt het scherm **Gegevens verzamelen**.
- 7 Klik op **Voltooien**.

De gegevens overzetten naar de nieuwe computer:

- 1 Klik in het scherm **Ga nu naar de oude computer** op de nieuwe computer op **Volgende**.
- 2 Selecteer in het scherm **Waar bevinden zich de bestanden en instellingen?** de methode die u voor de overdracht van uw instellingen en bestanden hebt gekozen en klik op **Volgende**.
De wizard past de verzamelde bestanden en instellingen toe op de nieuwe computer.
- 3 Klik in het scherm **Voltooid** op **Voltooid** en start de nieuwe computer opnieuw op.

De Wizard Bestanden en Instellingen overbrengen uitvoeren zonder de cd Operating System

Als u de Wizard Bestanden en Instellingen overbrengen wilt uitvoeren zonder de cd *Operating System*, moet u een wizardschijf maken waarmee u een back-upbestand kunt maken op verwijderbare media.

U kunt deze wizardschijf maken op de nieuwe computer met Windows XP. Dit gaat als volgt:

- 1 Open de Wizard Bestanden en Instellingen overzetten door te klikken op **Start**→ **Alle programma's**→ **Accessoires**→ **Systeemwerkset**→ **Wizard Bestanden en Instellingen overzetten**.
- 2 Klik in het welkomstvenster van de **Wizard Bestanden en Instellingen overbrengen** op **Volgende**.
- 3 Klik in het scherm **Oude of nieuwe computer?** de optie **Nieuwe computer**→ **Volgende**.
- 4 Klik in het scherm **Hebt u de cd-rom met Windows XP bij de hand?** op de **Ik wil de wizarddiskette in het volgende diskettestation maken**→ **Volgende**.
- 5 Plaats de verwijderbare media, bijvoorbeeld een cd-rw, en klik op **OK**.
- 6 Nadat de schijf is gemaakt, verschijnt de boodschap *Now go to your old computer* (Ga nu naar de oude computer). Klik *niet* op **Volgende**.
- 7 Ga naar de oude computer.

De gegevens van de oude computer kopiëren:

- 1 Plaats de wizardschijf in de oude computer en klik op **Start**→ **Uitvoeren**.
- 2 Blader met het veld **Openen** van het venster **Uitvoeren** naar het bestand **fastwiz** (op de verwisselbare media), en klik op **OK**.
- 3 Klik in het welkomstvenster van de **Wizard Bestanden en instellingen overbrengen** op **Volgende**.
- 4 Klik in het scherm **Oude of nieuwe computer?** de optie **Oude computer**→ **Volgende**.
- 5 Selecteer de gewenste methode in het scherm **Op welke manier wilt u uw bestanden en instellingen overzetten?**
- 6 Selecteer in het scherm **Wat wilt u overzetten?** de items die u wilt overzetten en klik op **Volgende**.

Nadat de gegevens zijn gekopieerd, verschijnt het scherm **Gegevens verzamelen**.

- 7 Klik op **Voltooien**.

De gegevens overzetten naar de nieuwe computer:

- 1 Klik op het scherm **Ga nu naar de oude computer** op de nieuwe computer op **Volgende**.

- 2 Selecteer in het scherm **Waar bevinden zich de bestanden en instellingen?** de methode die u voor de overdracht van uw instellingen en bestanden hebt gekozen en klik op **Volgende**. Volg de aanwijzingen op het scherm.

De wizard leest de verzamelde bestanden en instellingen en brengt deze over naar de nieuwe computer.

Nadat alle instellingen en bestanden zijn overgezet, verschijnt het scherm **Voltooid**.

- 3 Klik op **Voltooid** en start de nieuwe computer opnieuw op.



N.B. Zoek voor meer informatie over het overzetten van gegevens in support.dell.com naar document #154781 (*What Are The Different Methods To Transfer Files From My Old Computer To My New Dell™ Computer Using the Microsoft® Windows® XP Operating System?*).



N.B. Toegang tot het document in de Dell Knowledge Base is niet in alle landen mogelijk.

Microsoft Windows Vista®

- 1 Klik op de knop Start van Windows Vista  en klik daarna op **Bestanden en instellingen overzetten** → **Windows Easy Transfer starten**.
- 2 Klik in het dialoogvenster **Gebruikersaccountbeheer** op **Doorgaan**.
- 3 Klik op **Een nieuwe transfer starten** of **Doorgaan met een reeds gestarte transfer**.

Volg de instructies van de wizard Windows Easy Transfer op het scherm.

Specificaties



N.B. Het aanbod van Dell kan per regio verschillen. Klik voor meer informatie over de configuratie van uw computer op **Start**→ **Help en ondersteuning** en selecteer de optie om informatie over uw computer weer te geven.

Processor

Processortype	Intel [®] Core [™] 2 Quad-processor; FSB maximaal 1333 MHz
	Intel Pentium [®] Dual Core-processor
Level 2 (L2)-cache	Minimaal 512 KB pipelined-burst, achtwegs associatief writeback-SRAM

Systeeminformatie

Chipset	ICH9R en Intel G33
RAID-ondersteuning	RAID 1 (mirroring)
DMA-kanalen	zeven
Interrupt-niveaus	24
BIOS-chip (NVRAM)	8 MB
NIC	ingebouwde netwerkinterfacekaart met communicatievermogen van 10/100/1000

Geheugen

Type	667-MHz, 800-MHz DDR2 SDRAM
Geheugenaansluitingen	vier
Geheugencapaciteit	512 MB, 1 GB en 2 GB
Minimale geheugencapaciteit	512 MB
Maximale geheugencapaciteit	4 GB

Video

Type:

Geïntegreerd

Met Intel geïntegreerd

maximaal 64-MB grafisch geheugen (gedeeld) bij een totaal systeemgeheugen van minder dan 512 MB

maximaal 256-MB grafisch geheugen (gedeeld) bij een totaal systeemgeheugen van meer dan 512 MB

Los:

nVidia Geforce 8800 GT (optioneel)

Biedt ondersteuning voor het afspelen van Blu-ray Discs™

N.B. Ondersteuning voor losse grafische optie met volle hoogte en 3/4 lente via PCIe16-kaartsleuf.

Geluidskaart

Type

Realtek ALC888 (7.1 kanaal audio)

Uitbreidingsbus

Bustype

PCI 2.3
PCI Express 1.1
SATA 1.0 en 2.0
USB 2.0

Bussnelheid

PCI: 133 MB/s
PCI Express
x1 sleuf, bidirectionele snelheid - 500 MB/s
x16 sleuf, bidirectionele snelheid - 8 GB/s
SATA: 1,5 Gbps en 3,0 Gbps
USB: 480 Mbps hoge snelheid, 12 Mbps volle snelheid, 1,2 Mbps lage snelheid

PCI

Aansluitingen

drie

Formaat aansluiting

124 pins

Maximale aansluitingsbreedte

32 bits

Uitbreidingsbus (vervolg)

PCI Express x1:

Aansluitingen	één x1
Formaat aansluiting	36 pins
Maximale aansluitingsbreedte	1 PCI Express-laan

PCI Express x16

Aansluitingen	één x16
Formaat aansluiting	164 pins
Maximale aansluitingsbreedte	16 PCI Express-lanen

Stations

Extern toegankelijk:	een 3,5-inch stationscompartiment (FlexBay) maximaal drie 5,25-inch stationscompartimenten
Intern toegankelijk:	vier 3,5-inch SATA-stationscompartimenten
Beschikbare apparaten	maximaal drie 3,5-inch SATA vaste schijven twee tot drie 5,25-inch SATA dvd-rom/ dvd+/-rw-supermultistations een 3,5-inch USB-mediakaartlezer met draadloze Bluetooth [®] -technologie ondersteuning voor maximaal vijf vaste schijven.

Aansluitingen

Externe aansluitingen:

Video	15-gats aansluiting
Netwerkadapter	RJ-45-aansluiting
USB	vier USB 2.0-aansluitingen aan de voorzijde en vier aan de achterzijde
IEEE 1394	een IEEE 1394-aansluiting aan de voorzijde

Aansluitingen

Geluidskaart	een microfoonaansluiting aan de voorzijde een koptelefoonaansluiting aan de voorzijde zes aansluitingen aan de achterzijde voor 7.1- ondersteuning
--------------	---

Aansluitingen op het moederbord:

Seriële ATA	zes 7-pins aansluitingen
Intern USB-apparaat	twee 9-pins-aansluitingen (ondersteunt vier USB- poorten)
Diskettestation	één 34-pins aansluiting
Ventilator processor	een 4-pins-aansluiting
Ventilator behuizing	een 3-pins-aansluiting
PCI 2.3	drie 124-pins-aansluitingen
PCI Express x1	twee 36-pins-aansluitingen
PCI Express x16	een 164-pins-aansluiting
Besturing voorpaneel	een 9-pins-aansluiting
USB voorpaneel	twee 9-pins-aansluitingen
Audio-HDA-kop voorpaneel	een 9-pins-aansluiting
Processor	een 775-pins-aansluiting
Geheugen	vier 240-pins-aansluitingen
Stroom 12V	een 4-pins-aansluiting
Voeding	een 24-pins-aansluiting

Schakelaars en lampjes

Voorkant computer:

Aan/uit-knop	drukknop
aan/uit-lampje	blauw lampje — een knipperend blauw lampje voor de slaapstand; een continu brandend blauw lampje om aan te geven dat het systeem aan staat. oranje lampje — een knipperend geel lampje geeft aan dat er een probleem is met het moederbord. Als een lampje continu oranje brand terwijl de computer niet opstart, houdt dit in dat het moederbord de initialisatie niet kan starten. Dit kan duiden op een probleem met het moederbord of met de stroomvoorziening (zie het gedeelte "Problemen met de stroomvoorziening" op pagina 45).
Activiteitslampje station	blauw lampje — Een knipperend blauw lampje geeft aan dat de computer gegevens leest van of schrijft naar de SATA vaste schijf of cd/dvd.

Achterkant van de computer:

Lampje voor de verbindingintegriteit (op de ingebouwde netwerkadapter)	groen lampje — Er is een goede verbinding tussen het netwerk en de computer via een 10/100 Mbps-verbinding. oranje lampje — Er is een goede verbinding tussen het netwerk en de computer via een 1000 Mbps-verbinding. uit (er brandt geen lampje) — Er is geen fysieke verbinding met het netwerk gevonden.
Activiteitslampje netwerk (op de ingebouwde netwerkadapter)	geel knipperend lampje

Voeding

Voeding (gelijkstroom):

Vermogen	350 W
Maximale hitteverspreiding (Maximum Heat Dissipation of MHD)	188 W (350-W voeding) N.B. Hitteverspreiding wordt berekend aan de hand van de wattagewaarde van de voeding.
Spanning (zie de veiligheidsinformatie die bij uw computer is meegeleverd voor belangrijke informatie over stroominstelling.)	115/230 VAC, 50/60 Hz, 8/4 A
Knoopp batterij	3-V CR2032 lithium knoopp cellbatterij

Fysieke specificaties

Hoogte	36,2 cm
Breedte	17,0 cm
Diepte	43,5 cm
Gewicht	12,7 kg

Omgevings-

temperatuur:

Tijdens bedrijf	10° tot 35°C
Tijdens opslag	-40° to 65°C
Luchtvochtigheid	20% tot 80% (niet-condenserend)

Maximale trilling:

Tijdens bedrijf	5-350 Hz bij 0,0002 G ² /Hz
Tijdens opslag	5-500 Hz bij 0,001-0,01 G ² /Hz

Omgevings- (vervolg)

Maximumimpact:

Tijdens bedrijf	40 G +/- 5% bij pulsduur van 2 msec +/- 10% (komt overeen met 51 cm/sec)
Tijdens opslag	105 G +/- 5% bij pulsduur van 2 msec +/- 10% (komt overeen met 127 cm/sec)

Hoogte:

Tijdens bedrijf	-15,2 tot 3048 m
Tijdens opslag	-15,2 tot 10.668 m
Contaminatieniveau in de lucht	G2 of lager, zoals gedefinieerd in ISA-S71.04-1985

Problemen oplossen

 **LET OP:** Om een elektrische schok, verwonding als gevolg van bewegende ventilatorschoepen of ander onvoorzien lichamelijk letsel te voorkomen, dient u de altijd de stekker van de computer uit het stopcontact te alvorens u de computerbehuizing opent.

 **LET OP:** Voordat u aan een van de procedures in dit gedeelte begint, dient u de veiligheidsinstructies op te volgen die met de computer werden meegeleverd.

Hulpmiddelen

Aan/uit-lampjes

Het tweekleurige lampje van de aan/uit-knop aan de voorkant van de computer licht op en knippert of brandt ononderbroken om verschillende toestanden aan te geven:

- Als het aan/uit-lampje uit is, is de computer uitgeschakeld of krijgt deze geen stroom.
- Als het stroomlampje aanhoudend blauw brandt, maar de computer niet reageert, dient u na te gaan of het beeldscherm is aangesloten en of dit aan staat.
- Als het aan/uit-lampje blauw knippert, staat de computer in de stand-bymodus. Druk op een toets op het toetsenbord, beweeg de muis of druk op de aan/uit-knop om de normale werking te hervatten. Als het stroomlampje oranje knippert, krijgt de computer stroom, maar is er mogelijk een storing bij een apparaat als een geheugenmodule of videokaart of is een van deze apparaten onjuist geïnstalleerd.
- Als het stroomlampje aanhoudend oranje brandt, is er mogelijk een stroomvoorzieningsprobleem of een storing in een intern onderdeel.

Geluidscodes

Uw computer kan tijdens het opstarten een reeks van pieptonen voortbrengen als fouten of problemen niet op de monitor kunnen worden weergegeven. Deze reeks piepjes, ook wel een pieptooncode genaamd, identificeert een

probleem. Een mogelijke pieptooncode bestaat uit een herhaalde reeks van drie korte piepjes. Deze pieptooncode vertelt u dat de computer tegen een mogelijk probleem met het moederbord is aangelopen.

Als uw computer tijdens het opstarten een pieptoon voortbrengt, dient u het volgende te doen:

- 1 Schrijf de pieptooncode op.
- 2 Voer Dell Diagnostics uit om een eventuele ernstigere oorzaak te identificeren (zie het gedeelte "Dell Diagnostics" op pagina 43).

Code (herhaalde korte pieptonen)	Beschrijving	Mogelijke oplossing
1	Fout in de BIOS-controlesom. Mogelijke systeemkaartfout.	Neem contact op met Dell.
2	Er zijn geen geheugenmodules gedetecteerd	<ol style="list-style-type: none">1 Als u twee of meer geheugenmodules hebt geïnstalleerd, dient u deze te verwijderen. Plaats één module opnieuw (zie de <i>Onderhoudshandleiding</i> op support.dell.com) en start de computer vervolgens opnieuw op. Als de computer normaal start, dient u een volgende module opnieuw te installeren. Ga door tot u een defecte module hebt geïdentificeerd of tot u alle modules foutvrij opnieuw hebt geïnstalleerd.2 Installeer goed geheugen van hetzelfde type in uw computer, indien beschikbaar (zie de <i>Onderhoudshandleiding</i> op support.dell.com).3 Als het probleem zich blijft voordoen, dient u contact met Dell op te nemen.
3	Mogelijke storing van het moederbord	Neem contact op met Dell.

Code (herhaalde korte pieptonen)	Beschrijving	Mogelijke oplossing
4	RAM-lees/schrijffout.	<p>1 Ga na of sprake is van speciale vereisten aan de plaatsing van geheugenmodules/-connectoren (zie de <i>Onderhoudshandleiding</i> op support.dell.com).</p> <p>2 Controleer of de geheugenmodules die u installeert compatibel zijn met uw computer (zie de <i>Onderhoudshandleiding</i> op support.dell.com).</p> <p>3 Als het probleem zich blijft voordoen, dient u contact met Dell op te nemen.</p>
5	Fout bij real-timeklok. Mogelijke batterij- of moederbordfout.	<p>1 Vervang de batterij (zie de <i>Onderhoudshandleiding</i> op support.dell.com).</p> <p>2 Als het probleem zich blijft voordoen, dient u contact met Dell op te nemen.</p>
6	Fout bij Video-BIOS-test.	Neem contact op met Dell.
7	Fout bij testen van CPU-cache	Neem contact op met Dell.

Foutberichten

 **LET OP: Voordat u aan een van de procedures in deze sectie begint, dient u de veiligheidsinstructies te volgen die met de computer zijn meegeleverd.**

Als er geen foutmelding wordt weergegeven, moet u de documentatie voor het besturingssysteem of het programma dat werd uitgevoerd toen het bericht verscheen raadplegen.

AUXILIARY DEVICE FAILURE — De touchpad of externe muis is mogelijk defect. Controleer bij een externe muis de kabelaan sluiting. Schakel in de optie **Pointing Device** (Aanwijsapparaat) in in het systeemsetupprogramma. Zie de *Onderhoudshandleiding* op support.dell.com voor meer informatie. Als het probleem aanhoudt, moet u contact met Dell opnemen (zie het gedeelte "Contact opnemen met Dell" op pagina 71).

BAD COMMAND OR FILE NAME — Controleer of u de opdracht correct hebt gespeld, spaties op de juiste plaats hebt gezet en de correct padnaam hebt gebruikt.

CACHE DISABLED DUE TO FAILURE — Er is een fout opgetreden in de primaire cache van de microprocessor. Neem contact op met Dell (zie "Contact opnemen met Dell" op pagina 71).

CD DRIVE CONTROLLER FAILURE — Het CD-station reageert niet meer op opdrachten van de computer.

DATA ERROR — Kan de gegevens niet lezen van de vaste schijf.

AMOUNT OF AVAILABLE MEMORY HAS BEEN REDUCED — Een of meer geheugenmodules zijn defect of zitten niet goed vast. Plaats de geheugenmodules opnieuw en vervang ze indien nodig. Zie de Onderhoudshandleiding op support.dell.com voor meer informatie.

DISK C: FAILED INITIALIZATION — De vaste schijf kon niet worden geïnitieerd. Voer de vaste-schijftests in Dell Diagnostics uit (zie het gedeelte "Dell Diagnostics" op pagina 43).

DRIVE NOT READY — Er moet een vaste schijf in het compartiment zitten om verder te kunnen gaan. Monteer een vaste schijf in het vaste-schijfcompartiment. Zie de Onderhoudshandleiding op support.dell.com voor meer informatie.

ERROR READING THE PCMCIA CARD — De computer kan de ExpressCard niet identificeren. Verwijder de kaart en plaats deze opnieuw of plaats een andere kaart. Zie de Onderhoudshandleiding op support.dell.com voor meer informatie.

EXTENDED MEMORY SIZE HAS CHANGED — De hoeveelheid geheugen die in het NVRAM is vastgelegd, komt niet overeen met de hoeveelheid geheugen die in de computer is geïnstalleerd. Start de computer opnieuw op. Als de fout opnieuw optreedt, moet u contact opnemen met Dell (zie het gedeelte "Contact opnemen met Dell" op pagina 71).

THE FILE BEING COPIED IS TOO LARGE FOR THE DESTINATION DRIVE — Het bestand dat u wilt kopiëren, is te groot om op de schijf te passen of de schijf is vol. Probeer het bestand naar een andere schijf te kopiëren of gebruik een schijf met een grotere capaciteit.

A FILENAME CANNOT CONTAIN ANY OF THE FOLLOWING CHARACTERS — Gebruik deze tekens niet in bestandsnamen.

GATE A20 FAILURE — Mogelijk zit er een geheugenmodule los. Plaats de geheugenmodules opnieuw en vervang ze indien nodig. Zie de Onderhoudshandleiding op support.dell.com voor meer informatie.

GENERAL FAILURE — Het besturingssysteem kan de opdracht niet uitvoeren. Dit bericht wordt gewoonlijk gevolgd door specifieke informatie, zoals `Printer out of paper` (Papier is op). Voer de juiste actie uit.

HARD-DISK DRIVE CONFIGURATION ERROR — De computer herkent het stationstype niet. Zet de computer uit, verwijder de vaste schijf (zie de *Onderhoudshandleiding* op support.dell.com) en start de computer vanaf een cd. Schakel daarna de computer weer uit, plaats de vaste schijf terug en start de computer opnieuw op. Voer de vaste-schijffests in Dell Diagnostics uit (zie het gedeelte "Dell Diagnostics" op pagina 43).

HARD-DISK DRIVE CONTROLLER FAILURE 0 — De vaste schijf reageert niet meer op opdrachten van de computer. Zet de computer uit, verwijder de vaste schijf (zie de *Onderhoudshandleiding* voor de Vostro 1310 op support.dell.com) en start de computer vanaf een cd. Schakel daarna de computer weer uit, plaats de vaste schijf terug en start de computer opnieuw op. Als het probleem aanhoudt, probeert u een ander station. Voer de vaste-schijffests in Dell Diagnostics uit (zie het gedeelte "Dell Diagnostics" op pagina 43).

HARD-DISK DRIVE FAILURE — De vaste schijf reageert niet meer op opdrachten van de computer. Zet de computer uit, verwijder de vaste schijf (zie de *Onderhoudshandleiding* op support.dell.com) en start de computer vanaf een cd. Schakel daarna de computer weer uit, plaats de vaste schijf terug en start de computer opnieuw op. Als het probleem aanhoudt, probeert u een ander station. Voer de vaste-schijffests in Dell Diagnostics uit (zie het gedeelte "Dell Diagnostics" op pagina 43).

HARD-DISK DRIVE READ FAILURE — Mogelijk is de vaste schijf defect. Zet de computer uit, verwijder de vaste schijf (zie de *Onderhoudshandleiding* op support.dell.com) en start de computer vanaf een cd. Schakel daarna de computer weer uit, plaats de vaste schijf terug en start de computer opnieuw op. Als het probleem aanhoudt, probeert u een ander station. Voer de vaste-schijffests in Dell Diagnostics uit (zie het gedeelte "Dell Diagnostics" op pagina 43).

INSERT BOOTABLE MEDIA — Het besturingssysteem probeert op te starten vanaf een niet-opstartbaar medium, zoals een diskette of cd. Plaats een opstartbare schijf in het station.

INVALID CONFIGURATION INFORMATION - PLEASE RUN SYSTEM SETUP

PROGRAM — De systeemconfiguratiegegevens komen niet overeen met de hardwareconfiguratie. De grootste kans dat dit bericht wordt weergegeven, is na het plaatsen van een geheugenmodule. Corrigeer de van toepassing zijnde opties in het System Setup-programma. Zie de Onderhoudshandleiding op support.dell.com voor meer informatie.

KEYBOARD CLOCK LINE FAILURE — Controleer bij een extern toetsenbord de kabelaansluiting. Voer de toetsenbordcontrollertest in Dell Diagnostics uit (zie het gedeelte "Dell Diagnostics" op pagina 43).

KEYBOARD CONTROLLER FAILURE — Controleer bij een extern toetsenbord de kabelaansluiting. Start de computer opnieuw op en raak tijdens het opstarten het toetsenbord en de muis niet aan. Voer de toetsenbordcontroller-test in Dell Diagnostics uit (zie het gedeelte "Dell Diagnostics" op pagina 43).

KEYBOARD DATA LINE FAILURE — Controleer bij een extern toetsenbord de kabelaansluiting. Voer de toetsenbordcontroller-test in Dell Diagnostics uit (zie het gedeelte "Dell Diagnostics" op pagina 43).

KEYBOARD STUCK KEY FAILURE — Controleer bij een extern toetsenbord of -blok de kabelaansluiting. Start de computer opnieuw op en raak tijdens het opstarten het toetsenbord en de muis niet aan. Voer de test voor vastzittende toetsen uit in Dell Diagnostics uit (zie het gedeelte "Dell Diagnostics" op pagina 43).

LICENSED CONTENT IS NOT ACCESSIBLE IN MEDIADIRECT — Dell MediaDirect™ kan de DRM-beperkingen (Digital Rights Management) op het bestand niet controleren en kan het daarom niet afspelen (zie het gedeelte "Dell Diagnostics" op pagina 43).

MEMORY ADDRESS LINE FAILURE AT (ADDRESS), READ VALUE EXPECTING (VALUE) — Mogelijk is er een geheugenmodule die defect is of niet goed vastzit. Plaats de geheugenmodules opnieuw en vervang ze indien nodig. Zie de Onderhoudshandleiding op support.dell.com voor meer informatie.

MEMORY ALLOCATION ERROR — Er is een conflict tussen de software die u wilt uitvoeren en het besturingssysteem of een ander programma of hulpprogramma. Schakel de computer uit, wacht 30 seconden en start hem opnieuw op. Probeer het programma opnieuw uit te voeren. Als het foutbericht nog steeds wordt weergegeven, moet u de documentatie bij de software raadplegen.

MEMORY DATA LINE FAILURE AT ADDRESS, READ VALUE EXPECTING VALUE —

Mogelijk is er een geheugenmodule die defect is of niet goed vastzit. Plaats de geheugenmodules opnieuw en vervang ze indien nodig. Zie de Onderhoudshandleiding op support.dell.com voor meer informatie.

MEMORY DOUBLE WORD LOGIC FAILURE AT ADDRESS, READ VALUE EXPECTING VALUE —

Mogelijk is er een geheugenmodule die defect is of niet goed vastzit. Plaats de geheugenmodules opnieuw en vervang ze indien nodig. Zie de Onderhoudshandleiding op support.dell.com voor meer informatie.

MEMORY ODD/EVEN WORD LOGIC FAILURE AT ADDRESS, READ VALUE EXPECTING VALUE —

Mogelijk is er een geheugenmodule die defect is of niet goed vastzit. Plaats de geheugenmodules opnieuw en vervang ze indien nodig. Zie de Onderhoudshandleiding op support.dell.com voor meer informatie.

MEMORY WRITE/READ FAILURE AT ADDRESS, READ VALUE EXPECTING VALUE —

Mogelijk is er een geheugenmodule die defect is of niet goed vastzit. Plaats de geheugenmodules opnieuw en vervang ze indien nodig. Zie de Onderhoudshandleiding op support.dell.com voor meer informatie.

NO BOOT DEVICE AVAILABLE — De computer kan de vaste schijf niet vinden.

Als de vaste schijf uw opstartbron is, moet u controleren of deze is gemonteerd, goed vastzit en als opstartbron is gepartitioneerd.

NO BOOT SECTOR ON HARD-DISK DRIVE — Mogelijk is het besturingssysteem beschadigd. Neem contact op met Dell (zie het gedeelte "Contact opnemen met Dell" op pagina 71).

NO TIMER TICK INTERRUPT — Mogelijk werkt een chip op de systeemkaart niet goed. Voer de System Set-tests in Dell Diagnostics uit (zie het gedeelte "Dell Diagnostics" op pagina 43).

NOT ENOUGH MEMORY OR RESOURCES. EXIT SOME PROGRAMS AND TRY AGAIN —

Er zijn te veel programma's geopend. Sluit alle vensters en open het programma dat u wilt gebruiken.

OPERATING SYSTEM NOT FOUND — Installeer de vaste schijf (zie de Onderhoudshandleiding op support.dell.com). Als het probleem aanhoudt, moet u contact met Dell opnemen (zie het gedeelte "Dell Diagnostics" op pagina 43).

OPTIONAL ROM BAD CHECKSUM — Er zit een fout in de optionele ROM. Neem contact op met Dell (zie het gedeelte "Dell Diagnostics" op pagina 43).

A REQUIRED .DLL FILE WAS NOT FOUND — Het programma dat u wilt openen, mist een essentieel bestand. Verwijder het programma en installeer het opnieuw.

Windows XP:

- 1 Klik op **Start**→ **Configuratiescherm**→ **Software**→ **Programma's wijzigen of verwijderen**.
- 2 Selecteer het programma dat u wilt verwijderen.
- 3 Klik op **Wijzigen/Verwijderen**.
- 4 Raadpleeg de documentatie bij het programma voor installatie-instructies.

Windows Vista:

- 1 Klik in Windows Vista op de knop **Start** → **Configuratiescherm**→ **Programma's**→ **Programma's en functies**.
- 2 Selecteer het programma dat u wilt verwijderen.
- 3 Klik op **Wijzigen/Verwijderen**.
- 4 Raadpleeg de documentatie bij het programma voor installatie-instructies.

SECTOR NOT FOUND — Het besturingssysteem kan geen sector op de vaste schijf vinden. Mogelijk is er een defecte sector of beschadigde FAT op de vaste schijf. Voer het Windows-hulpprogramma voor foutcontrole uit om de bestandsstructuur op de vaste schijf te controleren. Zie **Help en ondersteuning** van Windows voor instructies (klik op **Start**→ **Help en ondersteuning**). Als een groot aantal sectoren defect zijn, maakt u (indien mogelijk) een back-up van de gegevens en formatteert u de vaste schijf opnieuw.

SEEK ERROR — Het besturingssysteem kan een bepaald spoor op de vaste schijf niet vinden.

SHUTDOWN FAILURE — Mogelijk werkt een chip op de systeemkaart niet goed. Voer de System Set-tests in Dell Diagnostics uit (zie het gedeelte "Dell Diagnostics" op pagina 43).

TIME-OF-DAY CLOCK LOST POWER — Er zijn systeemconfiguratie-instellingen beschadigd. Sluit de computer aan op een stopcontact om de batterij op te laden. Als het probleem aanhoudt, moet u proberen de gegevens te herstellen door het systeemsetupprogramma te openen. Sluit het programma daarna

meteen af (zie de Onderhoudshandleiding op support.dell.com). Als het bericht opnieuw wordt weergegeven, moet u contact opnemen met Dell (zie het gedeelte "Contact opnemen met Dell" op pagina 71).

TIJD-VAN-DE-DAG-KLOK IS STILGEVALLEN — Mogelijk moet de reservebatterij worden opgeladen, die de systeemconfiguratie-instellingen ondersteunt. Sluit de computer aan op een stopcontact om de batterij op te laden. Als het probleem aanhoudt, moet u contact met Dell opnemen (zie het gedeelte "Contact opnemen met Dell" op pagina 71).

TIME-OF-DAY NOT SET – PLEASE RUN THE SYSTEM SETUP PROGRAM — De in het System Setup-programma ingestelde tijd of datum komt niet overeen met die van de systeemklok. Corrigeer de instellingen voor de opties **Datum** en **Tijd**. Zie de Onderhoudshandleiding op support.dell.com voor meer informatie.

TIMER CHIP COUNTER 2 FAILED — Mogelijk werkt een chip op de systeemkaart niet goed. Voer de System Set-tests in Dell Diagnostics uit (zie het gedeelte "Dell Diagnostics" op pagina 43).

UNEXPECTED INTERRUPT IN PROTECTED MODE — Mogelijk werkt de toetsenbordcontroller niet goed of zit er een geheugenmodule los. Voer de systeemgeheugentests en de toetsenbordcontrollertest uit in Dell Diagnostics (zie het gedeelte "Dell Diagnostics" op pagina 43).

X:\ NOT ACCESSABLE. DEVICE NOT READY — Plaats een schijf in het station en probeer het opnieuw.

WARNING: BATTERY IS CRITICALLY LOW — De batterij is bijna leeg. Vervang de batterij of sluit de computer op een stopcontact aan. Activeer anders de sluimerstand of schakel de computer uit.

Systeemmeldingen



N.B. Als het door u ontvangen bericht niet in de tabel wordt vermeld, raadpleegt u de documentatie bij het besturingssysteem of het programma dat werd uitgevoerd toen het bericht verscheen.

WAARSCHUWING! PREVIOUS ATTEMPTS AT BOOTING THIS SYSTEM HAVE FAILED AT CHECKPOINT [NNNN]. FOR HELP IN RESOLVING THIS PROBLEM, PLEASE NOTE THIS CHECKPOINT AND CONTACT DELL TECHNICAL SUPPORT — De computer is er drie keer achtereenvolgens niet in geslaagd om de opstartprocedure uit te voeren voor dezelfde fout (zie het gedeelte "Contact opnemen met Dell" op pagina 71 voor hulp).

CMOS CHECKSUM ERROR — Mogelijke moederbordfout of de RTC-batterij is bijna leeg. Vervang de batterij. Zie de *Onderhoudshandleiding* op support.dell.com of zie het gedeelte "Contact opnemen met Dell" op pagina 71 voor hulp.

CPU FAN FAILURE — Storing in de ventilator van de processor. Vervang de ventilator van de processor. Zie de *Onderhoudshandleiding* op support.dell.com.

HARD-DISK DRIVE FAILURE — Mogelijke storing in de vaste schijf tijdens POST van de vaste schijf. Controleer kabels, vervang de vaste schijf of zie het gedeelte "Contact opnemen met Dell" op pagina 71 voor hulp.

HARD-DISK DRIVE READ FAILURE — Mogelijke storing van de vaste schijf tijdens de opstarttest van de vaste schijf (zie het gedeelte "Contact opnemen met Dell" op pagina 71 voor hulp).

KEYBOARD FAILURE — Storing in het toetsenbord of losse toetsenbordkabel.

NO BOOT DEVICE AVAILABLE — Er is geen opstartpartitie op de vaste schijf, de kabel van de vaste schijf is los of er is geen opstartapparaat.

- Is de vaste schijf uw opstartapparaat, dan controleert u of de kabels zijn aangesloten en of het station juist is geïnstalleerd en als opstartapparaat is gepartitioneerd.
- Open het systeemsetupprogramma en controleer of de opstartvolgorde juist is. Zie de *Onderhoudshandleiding* op support.dell.com).

NO TIMER TICK INTERRUPT — Mogelijk is er sprake van een defect in een chip op het moederbord of een defect in het moederbord zelf (zie het gedeelte "Contact opnemen met Dell" op pagina 71 voor hulp).

USB MAY BE DEFECT — Koppel het USB-apparaat los. Gebruik een externe stroombron voor het USB-apparaat.

NOTICE - THE SELF-DIAGNOSTIC SYSTEM OF THE HARD DISK HAS INDICATED THAT ONE OF THE PARAMETERS OF THE REGULAR OPERATIONAL RANGE HAS BEEN EXCEEDED — S.M.A.R.T-fout, mogelijke HDD-fout. Deze functie kan worden in- en uitgeschakeld in BIOS Setup.

Problemen met hardware of software oplossen

Als een apparaat niet wordt gedetecteerd tijdens het installeren van het besturingssysteem of als het wel wordt gedetecteerd maar niet juist wordt geconfigureerd, kunt u de Probleemoplosser voor hardware gebruiken om de incompatibiliteit op te lossen.

U start de Probleemoplosser voor hardware als volgt:

Windows XP:

- 1 Klik op **Start**→ **Help en ondersteuning**.
- 2 Typ **hardware troubleshooter** (probleemoplosser voor hardware) in het zoekveld en druk op <Enter> om de zoekactie te starten.
- 3 Klik in het gedeelte **Een probleem oplossen** op **Probleemoplosser voor hardware**.

Selecteer in de lijst **Probleemoplosser voor hardware** de optie die het probleem het beste omschrijft en klik op **Volgende** om de overige stappen voor probleemoplossing te volgen.

Windows Vista:

- 1 Klik op de knop **Start** van Windows Vista , en klik op **Help en ondersteuning**.
- 2 Typ **hardware troubleshooter** (probleemoplosser voor hardware) in het zoekveld en druk op <Enter> om de zoekactie te starten.
- 3 Selecteer in de zoekresultaten de optie die het probleem het beste omschrijft en volg de overige stappen voor probleemoplossing.

Dell Diagnostics



LET OP: Voordat u aan een van de procedures in deze sectie begint, dient u de veiligheidsinstructies te volgen die met de computer zijn meegeleverd.

Wanneer u Dell Diagnostics moet gebruiken

Als er zich een probleem voordoet met uw computer, moet u eerst de controles uitvoeren die worden beschreven in het gedeelte "Vastlopers en softwareproblemen" op pagina 47. Daarnaast moet u eerst Dell Diagnostics uitvoeren voordat u contact met Dell opneemt voor technische hulp.

Het verdient de aanbeveling om deze procedures af te drukken voordat u begint.



KENNISGEVING: Dell Diagnostics werkt alleen op Dell-computers.



N.B. De cd *Drivers and Utilities* is optioneel en werd mogelijk niet met uw computer meegeleverd.

Raadpleeg de *Onderhoudshandleiding* op support.dell.com om configuratiegegevens voor uw computer door te nemen en ga na of het apparaat dat u wilt testen in het systeemsetupprogramma wordt weergegeven en actief is.

Start Dell Diagnostics vanaf de vaste schijf of de cd *Drivers and Utilities*.

Dell Diagnostics starten vanaf de vaste schijf

 **N.B.** Zie het gedeelte "Contact opnemen met Dell" op pagina 71 als er geen beeld op het beeldscherm van uw computer wordt weergegeven.

- 1 Controleer of de computer is aangesloten op een stopcontact dat naar behoren werkt.
- 2 Schakel de computer in of start deze opnieuw op.
- 3 Druk op F12 zodra het DELL™-logo verschijnt. Selecteer **Diagnostics** (Diagnose) in het opstartmenu en druk op <Enter>.

 **N.B.** Als u te lang wacht en het logo van het besturingssysteem verschijnt, moet u blijven wachten tot het bureaublad van Microsoft® Windows® wordt weergegeven. Daarna sluit u de computer af en probeert u het opnieuw.

 **N.B.** Als een bericht wordt weergegeven dat er geen partitie met een diagnostisch hulpprogramma is gevonden, voert u Dell Diagnostics uit vanaf de cd *Drivers and Utilities*.

- 4 Druk op een willekeurige toets om Dell Diagnostics te starten vanaf de partitie met diagnostische hulpprogramma's op de vaste schijf. Volg de instructies op het beeldscherm.

Dell Diagnostics starten vanaf de cd *Drivers and Utilities*

- 1 Plaats de cd *Drivers and Utilities* in het cd-station.
- 2 Zet de computer uit en start deze opnieuw.

Wanneer het DELL-logo verschijnt, drukt u direct op <F12>.

 **N.B.** Als u te lang wacht en het logo van het besturingssysteem verschijnt, moet u blijven wachten tot het bureaublad van Microsoft® Windows® wordt weergegeven. Daarna sluit u de computer af en probeert u het opnieuw.

 **N.B.** Met de volgende stappen wordt de opstartvolgorde slechts eenmalig gewijzigd. De volgende keer dat u weer opstart zal de computer dit doen volgens de apparaten die zijn aangegeven in het systeemsetupprogramma.

- 3 Wanneer de lijst met opstartapparaten verschijnt, markeert u het cd/dvd/cd-rw-station en drukt u op <Enter>.
- 4 Kies in het menu dat wordt weergegeven de optie **Boot from CD-ROM** (Opstarten vanaf cd) en druk op <Enter>.
- 5 Type 1 om het cd-menu te starten, en druk op <Enter> om verder te gaan.

- 6 Selecteer **Run the Dell 32-bit Diagnostics** (32-bits Dell-diagnostiek uitvoeren) in de genummerde lijst. Als er meerdere versies worden aangegeven, moet u de versie selecteren die op uw computer van toepassing is.
- 7 Wanneer het **hoofdmenu** van Dell Diagnostics wordt weergegeven, selecteert u de test die u wilt uitvoeren en volgt u de instructies op uw scherm.

Tips voor het oplossen van problemen

Gebruik de volgende tips voor het oplossen van problemen met uw computer:

- Als u een onderdeel hebt verwijderd voor- of nadat het probleem begon op te treden, dient u de installatieprocedures na te lopen om na te gaan of het onderdeel goed is geïnstalleerd (zie de *Onderhoudshandleiding op support.dell.com*).
- Als een apparaat niet werkt, controleert u of dit apparaat correct is aangesloten.
- Als er een foutmelding op het scherm verschijnt, schrijft u deze exact over. Met dit bericht kan het personeel sneller achterhalen wat het probleem is en een oplossing vinden.
- Als er een foutmelding in een programma verschijnt, raadpleegt u de documentatie bij het programma.



N.B. De procedures in dit document zijn geschreven voor de standaardweergave van Windows, dus mogelijk zijn ze niet van toepassing als u de klassieke weergave van Windows op uw Dell-computer hebt ingesteld.

Problemen met de stroomvoorziening



LET OP: Voordat u aan een van de procedures in deze sectie begint, dient u de veiligheidsinstructies te volgen die met de computer zijn meegeleverd.

ALS HET AAN/UIT-LAMPJE IS UITGESCHAKELD — De computer wordt uitgeschakeld of krijgt geen stroom.

- Steek de stroomkabel terug in de stroomkabelaansluiting aan de achterkant van de computer en het stopcontact.
- Verwijder stekkerdozen, verlengkabels en stroombeveiligingsapparaten om na te gaan of de computer zonder deze voorzieningen wel naar behoren werkt.
- Zorg dat alle stekkerdozen op een stopcontact zijn aangesloten en zijn ingeschakeld.

- Controleer of er stroom uit het stopcontact komt door er een ander apparaat, zoals een lamp, op aan te sluiten.
- Ga na of de hoofdstroomkabel en de kabel van het voorpaneel goed op het moederbord zijn aangesloten (zie de *Onderhoudshandleiding* op support.dell.com).

ALS HET AAN/UIT-LAMPJE BLAUW IS EN DE COMPUTER NIET REAGEERT —

- Ga na of het beeldscherm is aangesloten en aan staat.
- Zie het gedeelte "Geluidscodes" op pagina 33 als het beeldscherm is aangesloten en aan staat.

ALS HET AAN/UIT-LAMPJE BLAUW KNIPPERT — De computer staat in de stand-bymodus. Druk op een toets op het toetsenbord, beweeg de muis of druk op de aan/uit-knop om de normale werking te hervatten.

ALS HET AAN/UIT-LAMPJE ORANJE KNIPPERT — De computer krijgt stroom, een van de apparaten is mogelijk defect of verkeerd geïnstalleerd.

- Verwijder alle geheugenmodules en installeer deze opnieuw (zie de *Onderhoudshandleiding* op support.dell.com).
- Verwijder eventuele uitbreidingskaarten, inclusief videokaarten, en installeer deze opnieuw (zie de *Onderhoudshandleiding* op support.dell.com).

ALS HET AAN/UIT-LAMPJE ORANJE BRANDT — Er is een stroomvoorzieningsprobleem. Een van de apparaten is mogelijk defect of is verkeerd geïnstalleerd.

- Zorg ervoor dat de stroomkabel van de processor goed is aangesloten op de stroomconnector van het moederbord (zie de *Onderhoudshandleiding* op support.dell.com).
- Ga na of de hoofdstroomkabel en de kabel van het voorpaneel goed op het moederbord zijn aangesloten (zie de *Onderhoudshandleiding* op support.dell.com).

VERWIJDER MOGELIJKE STORINGSBRONNEN — Mogelijke storingsbronnen zijn onder meer:

- Stroomkabels, toetsenbordkabels en verlengingskabels voor de muis.
- Er zijn teveel apparaten op dezelfde stekkerdoos aangesloten.
- Er zijn meerdere stekkerdozen op hetzelfde stopcontact aangesloten.

Problemen met geheugen



LET OP: Voordat u aan een van de procedures in deze sectie begint, dient u de veiligheidsinstructies te volgen die met de computer zijn meegeleverd.

ALS ER EEN BERICHT VERSCHIJNT DAT AANGEEFT DAT ER ONVOLDENDE GEHEUGEN IS —

- Bewaar en sluit alle geopende bestanden of programma's die u niet gebruikt om erachter te komen of daarmee het probleem is opgelost.
- Raadpleeg de documentatie bij de software voor de minimale geheugeneisen. Installeer zo nodig extra geheugen (zie de *Onderhoudshandleiding* op support.dell.com).
- Verwijder de geheugenmodules en plaats deze opnieuw (zie de *Onderhoudshandleiding* op support.dell.com) om er zeker van te zijn dat de computer goed met het geheugen communiceert.
- Voer Dell Diagnostics uit (zie het gedeelte "Dell Diagnostics" op pagina 43).

ALS ER ANDERE PROBLEMEN MET HET GEHEUGEN ZIJN —

- Verwijder de geheugenmodules en plaats deze opnieuw (zie de *Onderhoudshandleiding* op support.dell.com) om er zeker van te zijn dat de computer goed met het geheugen communiceert.
- Zorg ervoor dat u de installatierichtlijnen voor geheugen volgt (zie de *Onderhoudshandleiding* op support.dell.com).
- Ga na of het geheugen dat u gebruikt door de computer wordt ondersteund. Zie voor meer informatie over het type geheugen dat uw computer ondersteunt het gedeelte "Geheugen" op pagina 25.
- Voer Dell Diagnostics uit (zie het gedeelte "Dell Diagnostics" op pagina 43).

Vastlopers en softwareproblemen



LET OP: Voordat u aan een van de procedures in dit gedeelte begint, dient u de veiligheidsinstructies op te volgen die met de computer zijn meegeleverd.

De computer start niet op

CONTROLEER OF DE STROOMKABEL GOED IS AANGESLOTEN OP DE COMPUTER EN HET STOPCONTACT

De computer reageert niet meer



KENNISGEVING: U loopt het risico gegevens te verliezen als u het besturingssysteem niet afsluit.

ZET DE COMPUTER UIT — Als u geen reactie krijgt door op een toets op het toetsenbord te drukken of de muis te bewegen, moet u de aan/uit-knop minstens 8-10 seconden ingedrukt houden (totdat de computer uitgaat). Start de computer vervolgens opnieuw op.

Een programma reageert niet meer

BEËINDIG HET PROGRAMMA —

- 1 Druk tegelijkertijd op <Ctrl><Shift><Esc> om Taakbeheer te openen.
- 2 Klik op het tabblad Toepassingen.
- 3 Klik op het programma dat niet meer reageert en klik dan op End Task(Taak beëindigen).

Een programma crasht herhaaldelijk



N.B. Bij software worden normaliter installatie-instructies geleverd in de vorm van een installatiehandleiding of op een diskette, cd of dvd.

RAADPLEEG DE SOFTWAREDOCUMENTATIE — Indien nodig maakt u de installatie van het programma ongedaan en installeer u het opnieuw.

Er is een programma dat is ontwikkeld voor een eerdere versie van het Microsoft® Windows®-besturingssysteem

VOER DE WIZARD PROGRAMMACOMPATIBILITEIT UIT —

Windows XP:

De wizard Programmacompatibiliteit configureert een programma op zodanige wijze dat het in een omgeving wordt uitgevoerd die lijkt op andere dan XP-besturingssysteemomgevingen.

- 1 Klik op Start → Alle programma's → Bureau-accessoires → Wizard Programmacompatibiliteit → Volgende.
- 2 Volg de aanwijzingen op het scherm.

Windows Vista:

De wizard Programmacompatibiliteit configureert een programma op zodanige wijze dat het in een omgeving wordt uitgevoerd die lijkt op andere dan Windows Vista-besturingssysteemomgevingen.

- 1 Klik op Start  → Configuratiescherm → Programma's → Een ouder programma met deze versie van Windows gebruiken.
- 2 Klik in het welkomstscherf op Volgende.
- 3 Volg de aanwijzingen op het scherm.

Er verschijnt een blauw scherm

SCHAKEL DE COMPUTER UIT — Als u geen reactie krijgt door op een toets op het toetsenbord te drukken of de muis te bewegen, moet u de aan/uit-knop minstens 8-10 seconden ingedrukt houden (totdat de computer uitgaat). Start de computer vervolgens opnieuw op.

Andere softwareproblemen

RAADPLEEG DE SOFTWAREDOCUMENTATIE OF NEEM CONTACT OP MET DE SOFTWAREFABRIKANT VOOR INFORMATIE OVER PROBLEEMOPLOSSING —

- Ga na of het programma compatibel is met het besturingssysteem dat op de computer is geïnstalleerd.
- Controleer of de computer voldoet aan de minimale hardwarevereisten voor de software. Raadpleeg de softwaredocumentatie voor informatie.
- Controleer of het programma op juiste wijze is geïnstalleerd en geconfigureerd.
- Controleer of de stuurprogramma's voor het apparaat niet met het programma conflicteren.
- Indien nodig maakt u de installatie van het programma ongedaan en installeer u het opnieuw.

MAAK DIRECT EEN BACK-UP VAN UW BESTANDEN

- Gebruik een virusscanner om de vaste schijf, diskettes, cd's of dvd's te scannen
- Bewaar en sluit alle geopende bestanden of programma's en sluit de computer af via het menu Start

De technische updateservice van Dell

De Technische updateservice van Dell biedt proactieve berichtgeving via e-mail met betrekking tot software- en hardwareupdates voor uw computer. Deze dienst is gratis en biedt opties om de inhoud, het formaat en de frequentie van kennisgevingen via e-mail aan te passen.

Om u aan te melden voor de technische updateservice van Dell, gaat u naar support.dell.com/technicalupdate.

Het hulpprogramma Dell Support

Dell Support is een hulpprogramma dat op uw computer is geïnstalleerd en beschikbaar is via het pictogram van Dell Support  op de taakbalk en via de knop **Start**. U kunt dit hulpprogramma gebruiken om zelf problemen op te lossen, softwareupdates te downloaden en uw computeromgeving scannen op eventuele problemen.

Dell Support openen

Open Dell Support via het pictogram  op de taakbalk of via het menu **Start**.

Als het pictogram van Dell Support niet op de taakbalk wordt weergegeven, doet u het volgende:

- 1 Klik op **Start**→ **Alle programma's**→ **Dell Support**→ **Dell Support Settings**.
- 2 Controleer of de optie **Show icon on the taskbar** (Pictogram op de taakbalk weergeven) is ingeschakeld.



N.B. Als Dell Support niet beschikbaar is via het **startmenu**, gaat u naar support.dell.com om de software te downloaden.

Dell Support 3 is aangepast aan uw computeromgeving.

Het pictogram  op de taakbalk zal anders functioneren als u er met de linkermuisknop of rechtermuisknop op klikt of er op dubbelklikt.

Op het Dell Support-pictogram klikken

Klik met de linkermuisknop of dubbelklik op het pictogram  om de volgende taken uit te voeren:

- De computeromgeving controleren.
- De instellingen van Dell Support 3 weergeven.
- Het helpbestand van Dell Support te openen.
- Veelgestelde vragen weergeven.
- Meer informatie over Dell Support raadplegen.
- De Dell Support Utility uit schakelen.

Dubbelklikken op het pictogram van Dell Support

Dubbelklik op het pictogram  om uw computeromgeving op handmatige wijze te controleren, antwoorden op vaak gestelde vragen te raadplegen, het helpbestand voor Dell Support op te vragen en de instellingen van Dell Support weer te geven.

Klik voor meer informatie over Dell Support op het vraagteken (?) boven in het venster van **Dell™ Support**.

Software opnieuw installeren

Stuurprogramma's



Stuurprogramma's op problemen controleren

Als u problemen met een apparaat ondervindt, controleer dan of het stuurprogramma de bron van het probleem is en werk het stuurprogramma indien nodig bij.

Windows XP:

- 1 Klik op **Start**→ **Configuratiescherm**.
- 2 Klik op **Kies een categorie**, klik op **Prestaties en onderhoud** en klik op **Systeem**.
- 3 Klik in het venster **Systeemeigenschappen** op het tabblad **Hardware** en klik op **Apparaatbeheer**.

Windows Vista:

- 1 Klik op de knop **Start** van Windows Vista™  en klik vervolgens met de rechtermuisknop op **Computer**.
- 2 Klik op **Eigenschappen**→ **Apparaatbeheer**.
 -  **N.B.** Het venster **Gebruikersaccountbeheer** wordt mogelijk weergegeven. Als u een beheerder op de computer bent, klikt u op **Doorgaan**. Is dat niet het geval, dan moet u contact met de beheerder opnemen om door te kunnen gaan.

Controleer of er een apparaat in de lijst voorkomt met een uitroepteken (een gele cirkel met een [!]) op het pictogram voor het apparaat.

Als u een uitroepteken naast de naam van het apparaat ziet staan, moet u het stuurprogramma mogelijk opnieuw installeren of een nieuw stuurprogramma installeren (zie het gedeelte "Stuurprogramma's en hulpprogramma's opnieuw installeren" op pagina 52).

Stuurprogramma's en hulpprogramma's opnieuw installeren





KENNISGEVING: Op de Dell Support-website op support.dell.com en de cd *Drivers and Utilities* vindt u goedgekeurde stuurprogramma's voor Dell™-computers. Als u stuurprogramma's installeert die afkomstig zijn van een andere bron, loopt u het risico dat uw computer niet meer goed functioneert.

De vorige versie van een stuurprogramma herstellen

Windows XP:

- 1 Klik op **Start** → **Deze computer** → **Eigenschappen** → **Hardware** → **Apparaatbeheer**.
- 2 Klik met de rechtermuisknop op het apparaat waarvoor een nieuw stuurprogramma is geïnstalleerd en klik op **Eigenschappen**.
- 3 Klik op het tabblad **Stuurprogramma's** → **Stuurprogramma terugzetten**.

Windows Vista:

- 1 Klik op de knop **Start** van Windows Vista  en klik dan met de rechtermuisknop op **Computer**.
- 2 Klik op **Eigenschappen** → **Apparaatbeheer**.
 **N.B.** Het venster **Gebruikersaccountbeheer** wordt mogelijk weergegeven. Als u een beheerder op de computer bent, klik dan op **Doorgaan**; neem anders contact op met de beheerder om naar **Apparaatbeheer** te gaan.
- 3 Klik met de rechtermuisknop op het apparaat waarvoor een nieuw stuurprogramma is geïnstalleerd en klik op **Eigenschappen**.
- 4 Klik op het tabblad **Stuurprogramma's** → **Stuurprogramma terugzetten**.

Als **Stuurprogramma terugzetten** het probleem niet oplost, moet u **Systeemherstel** gebruiken (zie het gedeelte "Het besturingssysteem herstellen" op pagina 54) om de computer terug te zetten in de toestand waarin deze zich bevond voordat u het nieuwe stuurprogramma installeerde.

De cd *Drivers and Utilities* gebruiken

Als het probleem zich niet laat verhelpen met Vorig stuurprogramma of **Systeemherstel** (zie het gedeelte "Het besturingssysteem herstellen" op pagina 54), dient u het stuurprogramma opnieuw te installeren vanaf de cd *Drivers and Utilities*.

- 1 Plaats de cd *Drivers and Utilities* in het station wanneer het Windows-bureaublad op het scherm staat.

Als dit de eerste keer is dat u de cd *Drivers and Utilities* gebruikt, gaat u naar stap 2. Zo niet, dan gaat u naar stap 5.

- 2 Als het installatieprogramma van de cd *Drivers and Utilities* start, volgt u de aanwijzingen op het scherm.



N.B. In de meeste gevallen zal het installatieprogramma van de toepassing *Drivers and Utilities* automatisch starten. Als het programma niet start, moet u Windows Verkenner openen, het cd-station aanklikken om de inhoud van de cd weer te geven en vervolgens dubbelklikken op het bestand *autorcd.exe*.

- 3 Als het venster **InstallShield Wizard Complete** wordt weergegeven, verwijdert u de cd *Drivers and Utilities* uit het cd-station en klikt u op **Finish** om de computer opnieuw te starten.
- 4 Plaats de cd *Drivers and Utilities* opnieuw in het station zodra het bureaublad van Windows opnieuw wordt weergegeven.
- 5 Klik in het welkomstscherf **Welcome Dell System Owner** (Welkom, gebruiker van het Dell-systeem) op **Volgende**.



N.B. De toepassing *Drivers and Utilities* toont alleen stuurprogramma's voor de hardware waarmee uw computer is geleverd. Als u extra hardware hebt geïnstalleerd, worden de stuurprogramma's voor de nieuwe hardware mogelijk niet weergegeven. Als deze stuurprogramma's niet worden weergegeven, moet u de toepassing *Drivers and Utilities* sluiten. Raadpleeg de documentatie die u bij de apparatuur hebt gekregen voor informatie over stuurprogramma's.

Er wordt een bericht weergegeven waarin staat dat de Resource-cd bezig is met het detecteren van hardware.



De stuurprogramma's waarvan uw computer gebruikmaakt, worden automatisch weergegeven in het scherm **My Drivers—The Drivers and Utilities media has identified these components in your system** (Mijn stuurprogramma's - de cd *Drivers and Utilities* heeft de volgende onderdelen op uw systeem aangetroffen).

- 6 Klik op het stuurprogramma dat u opnieuw wilt installeren en volg de instructies op het scherm.

Als een bepaald stuurprogramma niet wordt weergegeven, is dat stuurprogramma niet voor het besturingssysteem van uw computer vereist.

Handmatig een stuurprogramma installeren

Nadat u de bestanden voor het stuurprogramma naar de vaste schijf hebt uitgepakt zoals in het vorige gedeelte beschreven:

- 1 Klik op de knop Start van Windows Vista  en klik op **Computer**.
- 2 Klik op **Eigenschappen** → **Apparaatbeheer**.
 **N.B.** Het venster **Gebruikersaccountbeheer** wordt mogelijk weergegeven. Als u een beheerder op de computer bent, klik dan op **Doorgaan**; neem anders contact op met de beheerder om naar **Apparaatbeheer** te gaan.
- 3 Dubbelklik op het type apparaat waarvoor u het stuurprogramma wilt installeren (bijvoorbeeld **Audio** of **Video**).
- 4 Dubbelklik op de naam van het apparaat waarvoor u het stuurprogramma wilt installeren.
- 5 Klik op het tabblad **Stuurprogramma** → **Stuurprogramma bijwerken** → **Doorzoek mijn computer voor stuurprogramma's**.
- 6 Klik op **Bladeren** en blader naar de locatie waarnaar u de stuurprogrammabestanden al hebt gekopieerd.
- 7 Als de naam van het stuurprogramma wordt weergegeven, klikt u op de naam van het stuurprogramma en vervolgens op → **OK** → **Volgende**.
- 8 Klik op **Voltooien** en start de computer opnieuw op.

Het besturingssysteem herstellen

U kunt het besturingssysteem van uw computer op de volgende manieren herstellen:

- Microsoft Windows Systeemherstel zet uw computer terug naar een eerdere besturingsstatus, zonder dat de gegevensbestanden worden aangetast. Gebruik Systeemherstel als eerste oplossing voor het herstellen van het besturingssysteem met behoud van de gegevensbestanden.
- Dell PC Restore van Symantec (beschikbaar in Windows XP) en Dell Factory Image Restore (beschikbaar in Windows Vista) herstellen de vaste schijf van de computer naar de staat waarin deze zich bevond toen u de computer aanschafte. Beide toepassingen verwijderen alle gegevens en programma's die u na ontvangst van de computer op de vaste schijf hebt geplaatst, permanent. Gebruik Dell PC Restore of Dell Factory Image Restore alleen als u het probleem met het besturingssysteem niet hebt kunnen verhelpen met Systeemherstel.

- Als de cd *Operating System* bij uw computer werd geleverd, kunt u deze gebruiken om het besturingssysteem te herstellen. Als u de cd *Operating System* gebruikt, worden echter alle gegevens op de vaste schijf gewist. Gebruik de schijf *alleen* als u het probleem niet kunt oplossen met Systeemherstel.

Systeemherstel van Microsoft Windows gebruiken

De besturingssystemen van Windows bieden een optie Systeemherstel, waarmee u uw computer terug kunt zetten naar een eerdere besturingsstatus (zonder dat dit van invloed is op uw gegevensbestanden) als de computer niet meer goed functioneert na wijzigingen aan de hardware, software of andere systeeminstellingen. Alle wijzigingen die Systeemherstel aan uw computer aanbrengt, kunnen volledig ongedaan worden gemaakt.

 **KENNISGEVING:** Maak regelmatig reservekopieën van uw gegevensbestanden. Systeemherstel doet niets aan het bewaken of herstellen van uw gegevensbestanden.

 **N.B.** De procedures in dit document zijn geschreven voor de standaardweergave van Windows, dus mogelijk zijn ze niet van toepassing als u de klassieke weergave van Windows op uw Dell-computer hebt ingesteld.

 **N.B.** Stel uw Dell™-computer in op de klassieke Windows-weergave.

Systeemherstel starten

Windows XP:

 **KENNISGEVING:** Voordat u de computer naar een eerdere werkingstoestand terugbrengt, dient u alle geopende bestanden op te slaan en te sluiten en dient u alle geopende programma's af te sluiten. Zorg ervoor dat u geen bestanden of programma's wijzigt, opent of verwijdert tot het systeemherstel is voltooid.

- 1 Klik op **Start** → **All Programs** → **Accessories** → **System Tools** → **Systeemherstel**.
- 2 Klik op **Een eerdere status van deze computer herstellen** of **Een herstelpunt maken**.
- 3 Klik op **Volgende** en volg de resterende aanwijzingen op het scherm.

Windows Vista:

- 1 Klik op **Start** .
- 2 Type in het venster **Zoeken starten Systeemherstel** en druk op **<Enter>**.



N.B. Het venster **Gebruikersaccountbeheer** wordt mogelijk weergegeven. Als u een beheerder op de computer bent, klikt u op **Doorgaan**; anders neemt u contact op met de beheerder om de gewenste actie door te gaan.

- 3 Klik op **Volgende** en volg de instructies op het scherm.

Mocht de kwestie met Systeemherstel niet te verhelpen zijn, dan kan het nodig zijn het laatste systeemherstel ongedaan te maken.

De laatste systeemherstelbewerking ongedaan maken



KENNISGEVING: Voordat u de laatste systeemherstelbewerking ongedaan maakt, dient u alle geopende bestanden te sluiten en dient u alle geopende programma's af te sluiten. Zorg ervoor dat u geen bestanden of programma's wijzigt, opent of verwijdert tot het systeemherstel is voltooid.

Windows XP:

- 1 Klik op **Start**→ **All Programs**→ **Accessories**→ **System Tools**→ **Systeemherstel**.
- 2 Klik op **De laatste herstelbewerking ongedaan maken** en klik op **Volgende**.

Windows Vista:

- 1 Klik op **Start** .
- 2 Type in het venster **Zoeken starten** **Systeemherstel** en druk op **<Enter>**.
- 3 Klik op **De laatste herstelbewerking ongedaan maken** en klik op **Volgende**.

Systeemherstel activeren



N.B. Windows Vista zal Systeemherstel niet activeren, zelfs niet als er sprake is van weinig ruimte op de vaste schijf. Om deze reden zijn de onderstaande stappen alleen van toepassing op Windows XP.

Als u Windows XP opnieuw installeert terwijl er minder dan 200 MB ruimte op de vaste schijf is, wordt Systeemherstel automatisch uitgeschakeld.

Ga als volgt te werk om te controleren of Systeemherstel is ingeschakeld:

- 1 Klik op **Start**→ **Configuratiescherm**→ **Prestaties en onderhoud**→ **Systeem**.
- 2 Klik op het tabblad **Systeemherstel** en zorg ervoor dat het selectievakje voor **Systeemherstel uitschakelen** geen vinkje bevat.

Dell™ PC Restore en Dell Factory Image Restore gebruiken

 **KENNISGEVING:** Met Dell PC Restore of Dell Factory Image worden alle gegevens op de vaste schijf definitief verwijderd. Ook worden alle toepassingen of stuurprogramma's verwijderd die u hebt geïnstalleerd nadat u de computer hebt ontvangen. Indien mogelijk maakt u een reservekopie van de gegevens voordat u deze opties gebruikt. Gebruik PC Restore of Dell Factory Image Restore alleen als Systeemherstel het probleem met het besturingssysteem niet heeft kunnen oplossen.

 **N.B.** Dell PC Restore van Symantec en Dell Factory Image Restore zijn misschien niet in alle landen of op alle computers beschikbaar.

Gebruik Dell PC Restore (Windows XP) of Dell Factory Image Restore (Windows Vista) alleen als laatste redmiddel om het besturingssysteem te herstellen. Met deze opties kunt u de vaste schijf terugbrengen in de toestand waarin deze verkeerde toen u de computer kocht. Alle programma's en bestanden die u hebt toegevoegd nadat u de computer hebt gekocht — inclusief gegevensbestanden — worden permanent van de vaste schijf verwijderd. Gegevensbestanden zijn onder andere documenten, spreadsheets, e-mailberichten, digitale foto's, muziekbestanden, enzovoort. Maak indien mogelijk een back-up van alle gegevens voordat u PC Restore of Factory Image Restore toepast.

Windows XP: Dell PC Restore

PC Restore gebruiken:

- 1 Zet de computer aan.

Tijdens het opstarten verschijnt boven aan het scherm een blauwe balk met www.dell.com.

- 2 Zodra u de blauwe balk ziet, drukt u op <Ctrl><F11>.

Als u niet op tijd op <Ctrl><F11> hebt gedrukt, wacht u tot de computer is opgestart en start u de computer vervolgens opnieuw op.

 **KENNISGEVING:** Als u niet verder wilt gaan met PC Restore, klikt u op **Reboot**.

- 3 Klik op **Restore** (Herstel) en op **Confirm** (Bevestigen).

Het herstelproces neemt circa 6-10 minuten in beslag.

- 4 Klik desgevraagd op **Finish** (Voltooien) om de computer opnieuw op te starten.

 **N.B.** Sluit de computer niet handmatig af. Klik op **Finish** (Voltooien) en wacht totdat de computer helemaal opnieuw is opgestart.

5 Wanneer u hiernaar wordt gevraagd, klikt u op **Yes** (ja).

De computer start opnieuw op. Omdat de computer is teruggezet naar de oorspronkelijke status, verschijnen weer dezelfde schermen als toen u de computer voor de eerste keer inschakelde, zoals het scherm met de gebruiksrechtovereenkomst.

6 Klik op **Next** (Volgende).

Het venster **Systeemherstel** wordt weergegeven en de computer wordt opnieuw opgestart.

7 Nadat de computer opnieuw is opgestart, klikt u op **OK**.

PC Restore kunt u als volgt verwijderen:

 **KENNISGEVING:** Als u het hulpprogramma Dell PC Restore van de vaste schijf verwijdert, wordt het hulpprogramma PC Restore definitief van uw computer verwijderd. Nadat u Dell PC Restore hebt verwijderd, kunt u het hulpprogramma niet meer gebruiken om het besturingssysteem van uw computer te herstellen.

Met Dell PC Restore kunt u de vaste schijf terugzetten naar de oorspronkelijke status; de status op het moment dat u de computer kocht. We raden u aan PC Restore *niet* van uw computer te verwijderen, ook niet om extra schijfruimte te winnen. Als u PC Restore verwijdert van de vaste schijf, kunt u dit niet ongedaan maken en kunt u PC Restore niet meer gebruiken om het besturingssysteem van de computer te herstellen in de oorspronkelijke staat.

1 Meld u aan bij de computer als lokale beheerder.

2 Ga in Windows Verkenner naar `c:\dell\utilities\DSR`.

3 Dubbelklik op de bestandsnaam **DSRIRRemv2.exe**.

 **N.B.** Als u zich niet aanmeldt als lokale beheerder, verschijnt er een bericht dat u zich moet aanmelden als lokale beheerder. Klik op **Quit** (Sluiten) om u vervolgens aan te melden als lokale beheerder.

 **N.B.** Als de partitie PC Restore niet bestaat op de vaste schijf van uw computer, verschijnt er een bericht dat de partitie niet kan worden gevonden. Klik op **Quit** (Sluiten); er is geen partitie die u kunt verwijderen.

4 Klik op **OK** om de PC Restore-partitie op de vaste schijf te verwijderen.

5 Klik op **Yes** wanneer een bevestigingsbericht wordt weergegeven.

De PC Restore-partitie is verwijderd en de beschikbare schijfruimte wordt toegevoegd aan de toegewezen schijfruimte op de vaste schijf.

- 6 Klik in Windows Verkenner met de rechtermuisknop op **Lokaal station (C:)**, klik op **Eigenschappen** en controleer de waarde bij **Beschikbaar** om te controleren of de extra schijfruimte beschikbaar is
- 7 Klik op **Finish** om het venster **PC Restore Removal** te sluiten en de computer opnieuw te starten.

Windows Vista: Dell Factory Image Restore

- 1 Zet de computer aan. Druk wanneer het Dell-logo verschijnt herhaalde malen op <F8> om het venster met geavanceerde opstartopties van Vista te openen.
- 2 Selecteer **Repair Your Computer**.
Het scherm met opties voor systeemherstel wordt weergegeven.
- 3 Selecteer een toetsenbordindeling en klik op **Next**.
- 4 Om toegang tot de herstelopties te krijgen, moet u zich aanmelden als een lokale gebruiker. Om toegang tot de opdrachtregel te krijgen, typt u **administrator** in het veld User name en klikt u op **OK**.
- 5 Klik op **Dell Factory Image Restore**.



N.B. Afhankelijk van uw configuratie kan het nodig zijn om **Dell Factory Tools** en vervolgens **Dell Factory Image Restore** te selecteren.

Het welkomstschermb van Dell Factory Image Restore verschijnt.

- 6 Klik op **Next**.
Het scherm Confirm Data Deletion (Verwijdering van gegevens bevestigen) wordt weergegeven.
-  **KENNISGEVING:** Als u niet verder wilt gaan met Factory Image Restore, klikt u op **Cancel** (Annuleren).
- 7 Klik op het selectievakje om te bevestigen dat u wilt doorgaan met het herformatteren van de vaste schijf en het herstel van de fabriekinstellingen van de systeemsoftware, en klik op **Next** (Volgende).
Het herstelproces begint en kan circa vijf minuten in beslag nemen, of meer. Er wordt een bericht weergegeven wanneer het besturingssysteem en de fabriekstoepassingen zijn hersteld naar fabriekswaarden.
- 8 Klik op **Finish** (Voltooien) om de computer opnieuw te starten.

De cd Operating System gebruiken

Voordat u begint

Als u overweegt om Windows XP opnieuw te installeren om een probleem met een zojuist geïnstalleerd stuurprogramma te corrigeren, kunt u het best eerst de functie Vorig stuurprogramma van Windows XP proberen. Zie het gedeelte "De vorige versie van een stuurprogramma herstellen" op pagina 52. Als u het probleem niet kunt verhelpen met Vorig stuurprogramma, brengt u het besturingssysteem via Systeemherstel terug in de toestand waarin het verkeerde voordat u het nieuwe stuurprogramma installeerde. Zie "Systeemherstel van Microsoft Windows gebruiken" op pagina 55.



KENNISGEVING: Voordat u de installatie uitvoert, dient u een reservekopie te maken van alle gegevensbestanden op uw primaire vaste schijf. Bij conventionele vaste schijf-configuraties is de primaire vaste schijf het eerste station dat door de computer wordt gedetecteerd.

Om Windows opnieuw te installeren hebt u de cd Dell™ *Operating System* en de cd Dell *Drivers and Utilities* nodig.





N.B. De cd Dell *Drivers and Utilities* bevat stuurprogramma's die tijdens de montage van de computer geïnstalleerd werden. U kunt de cd Dell *Drivers and Utilities* gebruiken om benodigde stuurprogramma's te installeren. Afhankelijk van de regio waarin u de computer hebt besteld, of het feit of u de cd's hebt besteld, worden de cd Dell *Drivers and Utilities* en de cd *Operating System* mogelijk niet bij de computer meegeleverd.

Windows opnieuw installeren

Het kan 1 tot 2 uren duren voordat het herinstallatieproces is voltooid. Nadat u het besturingssysteem opnieuw hebt geïnstalleerd, moet u ook de apparaatstuurprogramma's, het antivirusprogramma en andere software opnieuw installeren.

- 1 Sla eventuele geopende bestanden op en sluit deze en sluit eventuele geopende programma's af.
- 2 Plaats de cd *Operating System* in het station.
- 3 Klik op **Close** als het bericht **Install windows** (Windows installeren) wordt weergegeven.
- 4 Start de computer opnieuw op.
Wanneer het DELL-logo verschijnt, drukt u direct op <F12>.

 **N.B.** Als u te lang wacht en het logo van het besturingssysteem verschijnt, moet u blijven wachten tot het bureaublad van Microsoft® Windows® wordt weergegeven. Daarna sluit u de computer af en probeert u het opnieuw.

 **N.B.** Met de volgende stappen wordt de opstartvolgorde slechts eenmalig gewijzigd. De volgende keer dat u weer opstart zal de computer dit doen volgens de programma's aangegeven in de instellingen van het systeem.

- 5 Wanneer de lijst met opstartbronnen verschijnt, markeert u het cd/dvd/cd-rw-station en drukt u op <Enter>.

Druk op een willekeurige toets voor Opstarten vanaf cd-rom en volg de instructies op het scherm om de installatie te voltooien.

Informatie vinden



N.B. Sommige functies en cd's zijn optioneel en werden mogelijk niet bij uw computer geleverd. Sommige functies en cd's zijn in bepaalde landen mogelijk niet verkrijgbaar.



N.B. Mogelijk werd er bij uw computer aanvullende informatie geleverd.

Document/cd/label	Inhoud
<p>Service-label/code voor express-service</p> <p>Het service-label/de code voor express-service bevindt zich op uw computer.</p>	<ul style="list-style-type: none"> • Gebruik het service-label om uw computer te identificeren als u gebruikmaakt van support.dell.com of contact opneemt met de technische ondersteuning. • Voer de code voor express-service in zodat uw telefonische verzoek naar de juiste medewerker van de ondersteuningsdienst wordt doorgeleid. <p>N.B. Het service-label/de code voor express-service bevindt zich op uw computer.</p>
<p>De cd Drivers and Utilities (stuur- en hulpprogramma's)</p> <p>De cd <i>Drivers and Utilities</i> is een cd die mogelijk bij uw computer werd geleverd.</p>	<ul style="list-style-type: none"> • Een diagnostisch programma voor de computer • Stuurprogramma's voor uw computer <p>N.B. Updates van de stuurprogramma's en documentatie kunt u vinden op support.dell.com.</p> <ul style="list-style-type: none"> • Desktop System Software (DSS) • Leesmij-bestanden <p>N.B. De cd's bevatten mogelijk leesmij-bestanden met daarin de laatste updates over technische wijzigingen aan de computer of geavanceerde technisch naslaginformatie voor computertechnici en ervaren gebruikers.</p>

Document/cd/label	Inhoud
<p>Cd Operating System</p> <p>De cd <i>Operating System</i> is een cd die mogelijk bij uw computer werd geleverd.</p>	<p>Hiermee kunt u het besturingssysteem opnieuw installeren</p>
<p>Documentatie over veiligheid, regelgeving, garantie en ondersteuning</p> <p>Deze informatie werd mogelijk bij uw computer geleverd en is daarnaast online beschikbaar op de website van Dell.</p>	<ul style="list-style-type: none"> • Garantie-informatie • Voorwaarden (alleen V.S.) • Veiligheidsinstructies • Informatie over regelgeving • Informatie omtrent ergonomie • Gebruiksrechtovereenkomst • Onderdelen verwijderen en vervangen • Systeeminstellingen configureren • Problemen vaststellen en oplossen
<p>Onderhoudshandleiding</p> <p>De <i>Onderhoudshandleiding</i> voor uw computer is te vinden op support.dell.com.</p>	<ul style="list-style-type: none"> • Informatie over het besturingssysteem • Informatie over het gebruik en onderhoud van hardware • Meer informatie over technologieën als RAID, internet, draadloze Bluetooth[®]-technologie, e-mail etc.
<p>Technologiehandleiding van Dell</p> <p>De <i>Dell Technology Guide</i> bevindt zich op de vaste schijf van uw computer en kan daarnaast worden gedownload van support.dell.com.</p>	<ul style="list-style-type: none"> • Vermeldt de productsleutel van het besturingssysteem
<p>Microsoft[®] Windows[®]-licentielabel</p> <p>Uw licentie voor Microsoft Windows wordt op een label op uw computer vermeld.</p>	

Hulp verkrijgen

Hulp verkrijgen

 **LET OP:** Voordat u de computerkap verwijdert, moet u eerst de stekker van de computer en de modem uit het stopcontact verwijderen. Houd u aan de veiligheidsinstructies die bij uw computer zijn meegeleverd.

Als u een computerprobleem ondervindt, kunt u de volgende stappen uitvoeren om het probleem te identificeren en op te lossen:

- 1 Zie het gedeelte "Tips voor het oplossen van problemen" op pagina 45 voor informatie en procedures met betrekking tot het computerprobleem.
- 2 Zie het gedeelte "Dell Diagnostics" op pagina 43 voor procedures en instructies voor het uitvoeren van Dell Diagnostics.
- 3 Vul de "Diagnostische checklist" op pagina 70 in.
- 4 Maak voor hulp tijdens de installatie- en probleemoplossingsprocedures gebruik van het uitgebreide scala aan online diensten van Dell op (support.dell.com). Zie het gedeelte "Online diensten" op pagina 66 voor een uitgebreidere lijst van de online diensten van Dell Support.
- 5 Als het probleem niet kan worden opgelost met behulp van de voorgaande stappen, raadpleegt u het gedeelte "Contact opnemen met Dell" op pagina 71.



N.B. Neem contact op met de technische ondersteuning van Dell vanaf een telefoon in de buurt van de computer. Op deze manier kunnen de medewerkers van de technische ondersteuning u optimaal assisteren tijdens het uitvoeren van eventueel benodigde technische procedures.



N.B. De code voor express-service is mogelijk niet in alle landen beschikbaar.

Wanneer het automatische telefoonsysteem van Dell u daarom vraagt, voert u de code voor express-service in om het gesprek rechtstreeks naar de juiste ondersteuningsmedewerker te leiden. Als u niet over een code voor express-service beschikt, moet u de map **Dell Accessoires** openen, dubbelklikken op het pictogram **Express Service Code** en de instructies op het scherm volgen.

Zie voor instructies met betrekking tot het gebruik van de technische ondersteuning van Dell het gedeelte "Technische ondersteuning en klantenservice" op pagina 66.



N.B. Sommige van de onderstaande diensten zijn mogelijk niet beschikbaar in locaties buiten de Verenigde Staten. Neem telefonisch contact op met uw plaatselijke Dell-vertegenwoordiger voor informatie over beschikbaarheid van deze diensten.

Technische ondersteuning en klantenservice

De technische ondersteuning van Dell staat klaar voor al uw vragen met betrekking tot hardware van Dell™. Onze ondersteuningsmedewerkers maken gebruik van diagnostische functionaliteit op de computer om om snelle, nauwkeurige antwoorden te kunnen bieden.

Zie het gedeelte "Voordat u belt" op pagina 69 voor het opnemen van contact met de technische ondersteuning van Dell en raadpleeg vervolgens de contactgegevens voor uw regio, of ga naar support.dell.com.

DellConnect™

DellConnect is een eenvoudige tool die medewerkers van de technische ondersteuning van Dell toegang tot uw tablet pc biedt via een breedbandverbinding, zodat zij uw probleem onder uw toezicht kunnen diagnostiseren en herstellen. Ga voor meer informatie naar support.dell.com en klik op **DellConnect**.

Online diensten

Meer informatie over de producten en diensten van Dell is beschikbaar op de volgende websites:

www.dell.com

www.dell.com/ap (alleen landen in Azië/Stille Zuidzee-gebied)

www.dell.com/jp (alleen Japan)

www.euro.dell.com (alleen Europa)

www.dell.com/la (landen in Latijns-Amerika en het Caribisch gebied)

www.dell.ca (alleen Canada)

U krijgt via de volgende websites en e-mailadressen contact met de technische ondersteuning van Dell:

- Dell Support-website
support.dell.com

support.jp.dell.com (alleen Japan)

support.euro.dell.com (alleen Europa)

- E-mailadressen voor Dell Support

mobile_support@us.dell.com

support@us.dell.com

la-techsupport@dell.com (alleen landen in Latijns-Amerika en het Caribisch gebied)

apsupport@dell.com (alleen landen in Azië/het Stille Oceaan-gebied)

- E-mailadressen Dell Marketing en Sales

apmarketing@dell.com (alleen landen in Azië/het Stille Oceaan-gebied)

sales_canada@dell.com (alleen Canada)

- Anonymous file transfer protocol (FTP)

ftp.dell.com

Meld u aan als de gebruiker `anonymous`, en gebruik uw e-mailadres als wachtwoord.

AutoTech Service

AutoTech, een geautomatiseerde technische ondersteuningsdienst van Dell, biedt antwoorden op de meest gestelde vragen van Dell-klanten over hun draagbare en desktopcomputers.

Wanneer u AutoTech belt, kunt u met behulp van de toetsen van uw telefoon het onderwerp kiezen waarop uw vraag van toepassing is. Zie het gedeelte "Contact opnemen met Dell" op pagina 71 voor het telefoonnummer dat u voor uw regio moet bellen.

Geautomatiseerde bestelstatusservice

U kunt de status van de door u bestelde Dell-producten raadplegen via support.dell.com of bellen met de geautomatiseerde bestelstatusservice. Een opgenomen boodschap zal u vragen om de informatie in te voeren die nodig is om uw order en de status daarvan te vinden. Zie het gedeelte "Contact opnemen met Dell" op pagina 71 voor het telefoonnummer dat u voor uw regio moet bellen.

Problemen met een bestelling

In geval van een probleem met een bestelling, zoals ontbrekende of verkeerde onderdelen of een onjuiste facturering, dient u contact met Dell op te nemen voor ondersteuning. Houd de factuur of pakbon bij de hand wanneer u belt. Zie het gedeelte "Contact opnemen met Dell" op pagina 71 voor het telefoonnummer dat u voor uw regio moet bellen.

Productinformatie

Als u informatie over andere Dell-producten nodig hebt of een bestelling wilt plaatsen, kunt u de website van Dell bezoeken op www.dell.com. Zie voor het relevante telefoonnummer voor uw regio of het nummer van een verkoopspecialist het gedeelte "Contact opnemen met Dell" op pagina 71.

Items retourneren voor reparatie of restitutie

Items die u aan Dell retourneert voor reparatie, vervanging of restitutie, dient u als volgt voor te bereiden:

- 1** Neem telefonisch contact op met Dell om een machtigingsnummer voor het retourneren van producten te verkrijgen. Noteer dit nummer op een duidelijk zichtbare locatie op de doos.
Zie het gedeelte "Contact opnemen met Dell" op pagina 71 voor het telefoonnummer dat u voor uw regio moet bellen. Voeg een kopie van de factuur toe en een begeleidende brief waarin u de reden voor retournering opgeeft.
- 2** Voeg een kopie van de diagnostische checklist toe (zie het gedeelte "Diagnostische checklist" op pagina 70) om aan te geven welke tests u hebt uitgevoerd en welke foutberichten door Dell Diagnostics werden gerapporteerd (zie het gedeelte "Contact opnemen met Dell" op pagina 71).
- 3** Indien u voor restitutie in aanmerking komt, moet u alle accessoires meeverzenden die bij de geretoureerde items behoren, zoals stroomkabels, software, handleidingen enzovoort.
- 4** Verpak de geretoureerde apparatuur in de oorspronkelijke verpakking of een vergelijkbare verpakking.

De verzendkosten zijn voor uw eigen rekening. U bent verantwoordelijk voor het verzekeren van de geretoureerde producten en aansprakelijk voor het risico van eventueel verlies tijdens het retourneren van de items naar Dell. Materiaal dat onder rembours wordt verzonden, zal niet worden geaccepteerd.

Als aan bovenstaande voorwaarden niet wordt voldaan, zullen de geretoureerde producten bij het magazijn van Dell worden geweigerd en aan u worden geretourneerd.

Voordat u belt



N.B. Zorg ervoor dat u uw code voor express-service bij de hand hebt wanneer u telefonisch contact met Dell opneemt. Met behulp van deze code kan het geautomatiseerde telefoonsysteem van de Dell-ondersteuning uw gesprek op efficiëntere wijze naar de juiste persoon doorverbinden. Mogelijk wordt u om uw servicelabel gevraagd. Dit label bevindt zich aan de onderzijde van uw computer.

Vergeet niet de diagnostische checklist in te vullen (zie het gedeelte "Diagnostische checklist" op pagina 70). Zet indien mogelijk uw tablet pc aan voordat u contact met Dell opneemt voor ondersteuning, en bel vanaf een locatie in de nabijheid van uw computer. Mogelijk wordt u gevraagd om enkele opdrachten in te voeren via het toetsenbord, informatie op te geven tijdens het uitvoeren van procedures of andere stappen op het gebied van probleemoplossing uit te voeren die alleen mogelijk zijn vanaf de tablet pc in kwestie. Zorg ervoor dat u de documentatie van de computer bij de hand hebt.



LET OP: Volg de veiligheidsinstructies die met de computer zijn meegeleverd voordat u aan de onderdelen in de computer gaat werken.

Diagnostische checklist

Naam:

Datum:

Adres:

Telefoonnummer:

Service-label (de streepjescode aan de onderzijde van de computer):

Code voor express-service:

Machtigingsnummer voor het retourneren van materiaal (indien verstrekt door een medewerker van de technische ondersteuning van Dell):

Besturingssysteem en versie:

Apparaten:

Uitbreidingskaarten:

Bent u op een netwerk aangesloten? [ja/nee]:

Netwerk, versie en netwerkadapter:

Programma's en versies:

Raadpleeg de documentatie die bij uw besturingssysteem werd geleverd om de inhoud van de opstartbestanden van de computer te bepalen. Als de tablet pc is aangesloten op een printer, moet u elk bestand afdrukken. Als dit niet het geval is, dient u de inhoud van elk bestand te noteren alvorens u telefonisch contact met Dell opneemt.

Foutbericht, piepcode of diagnostische code:

Beschrijving van probleem en uitgevoerde probleemoplossingsprocedures:

Contact opnemen met Dell

Klanten in de V.S. kunnen bellen met 800-WWW-DELL (800-999-3355).



N.B. Als u niet over een internetverbinding beschikt, kunt u contactgegevens vinden op de factuur, de pakbon of in de productcatalogus van Dell.

Dell biedt verschillende online en telefonische ondersteuningsdiensten en -mogelijkheden. De beschikbaarheid hiervan verschilt per land en product. Sommige diensten zijn mogelijk niet in uw regio beschikbaar. U neemt als volgt contact op met Dell voor zaken op het gebied van verkoop, technische ondersteuning of klantenservice:

- 1** Ga naar support.dell.com en zoek uw land of regio in het vervolgkeuzemenu **Choose A Country/Region** (Kies een land/regio) onder aan de pagina.
- 2** Klik aan de linkerkant van de pagina op **Contact Us** (neem contact met ons op) en selecteer de juiste service- of supportlink, op basis van uw behoefte.
- 3** Selecteer voor u meest geschikte methode om contact met Dell op te nemen.

Bijlage

FCC-kennisgeving (alleen V.S.)

FCC Klasse B

Door deze apparatuur wordt radiofrequentie gegenereerd, gebruikt en uitgezonden. Indien niet geïnstalleerd en gebruikt volgens de instructies, kan deze apparatuur storing veroorzaken tijdens de ontvangst van radio- en tv-signalen. Deze apparatuur is getest en geschikt bevonden binnen de grenzen van Klasse B digitale apparatuur, in overeenstemming met Deel 15 van de FCC-richtlijnen.

Dit apparaat voldoet aan de FCC-richtlijnen, deel 15. Gebruik is onderhevig aan de volgende twee voorwaarden:

- 1 Dit apparaat mag geen schadelijke storing veroorzaken.
- 2 Dit apparaat dient alle ontvangen storing te accepteren, inclusief interferentie die een ongewenst effect op de werking van het apparaat heeft.



KENNISGEVING: De richtlijnen van de FCC bepalen dat met wijzigingen of aanpassingen die niet expliciet zijn goedgekeurd door Dell Inc., uw gebruiksrecht voor deze apparatuur kan komen te vervallen.

Deze grenzen worden aangehouden om redelijke bescherming tegen schadelijke storing te bieden bij plaatsing in een woonomgeving. Wij kunnen echter niet garanderen dat er in een bepaalde situatie geen storing zal optreden. Als deze apparatuur schadelijke storing veroorzaakt voor radio- of televisieontvangst (u kunt dit bepalen door de apparatuur in en uit te schakelen), raden we u aan de storing als volgt te verhelpen:

- Richt de ontvangstantenne een andere kant op.
- Verplaats het systeem ten opzichte van de ontvanger.
- Plaats de subwoofer uit de buurt van de ontvanger
- Sluit het systeem aan op een ander stopcontact, zodat het systeem en de ontvanger zijn aangesloten op verschillende vertakte circuits.

Indien nodig kunt u voor advies contact opnemen met een medewerker van Dell of een ervaren radio-/televisie-installateur.

Overeenkomstig de FCC-richtlijnen, wordt de volgende informatie verstrekt voor het apparaat of de apparaten waarop dit document van toepassing is:

- Productnaam: Dell™ Vostro™ 410
- Modelnummer: DCGAF
- Bedrijfsnaam:
Dell Inc.
Worldwide Regulatory Compliance & Environmental Affairs
One Dell Way
Round Rock, TX 78682 USA
512-338-4400



N.B. Voor meer informatie over regelgeving kunt u de desbetreffende documentatie raadplegen. Deze werd bij uw computer meegeleverd.

Productkennisgeving Macrovision

Dit product bevat de technologie voor bescherming van het auteursrecht, als beschermd door methodische claims van bepaalde Amerikaanse octrooien en overige intellectuele eigendomsrechten van Macrovision Corporation en overige houders van rechten. Gebruik van deze technologie ter bescherming van het auteursrecht moet worden goedgekeurd door Macrovision Corporation, en is bestemd voor thuisgebruik en overige vertoning in beperkte kring, tenzij Macrovision Corporation anderszins toestemming heeft gegeven. Decompilieren en nabouwen is strikt verboden.

Index

A

- aansluiten
 - monitor, 11
 - netwerk, 15
 - stroomkabels, 14

B

- besturingssysteem
 - Dell Factory Image Restore, 57
 - PC Restore, 57
 - Systeemherstel, 54

C

- Code voor express-service, 63
- contact opnemen met Dell, 65, 71

D

- De schijf Drivers and Utilities (stuur- en hulpprogramma's), 52
- Dell
 - contact opnemen, 65, 71
 - Factory Image Restore., 57
 - technische ondersteuning en klantenservice, 66

Technische updateservice, 49

- Dell Diagnostics (Dell-diagnostiek)
 - starten vanaf de schijf Drivers and Utilities, 44
 - starten vanaf de vaste schijf, 44

Dell Factory Image Restore., 59

DellConnect, 66

Desktop System Software, 63

- diagnostiek
 - geluidscodes, 33

documentatie, 63

Dell Technology Guide (technologiehandleiding van Dell), 64

Onderhoudshandleiding, 64

F

Factory Image Restore, 57

- foutmeldingen
 - geluidscodes, 33

G

- geheugen
 - problemen oplossen, 46
- geluidscodes, 33

I

- informatie omtrent
ergonomie, 64
- informatie overbrengen naar een
nieuwe computer, 20
- informatie zoeken, 63
- internet
verbinding maken, 18

O

- Onderhoudshandleiding, 64
- ondersteuning, 65
 - contact opnemen met Dell, 71
 - DellConnect, 66
 - on line diensten, 66
 - regionaal, 66
 - technische ondersteuning en
klantenservice, 66
- Operating System
cd, 60
- opnieuw installeren
software, 51
- stuurprogramma's en
hulpprogramma's, 52

P

- PC Restore, 57
- probleemoplossing
foutmeldingen, 35

- herstellen naar een eerdere
werkende stand, 54-55
- stroomlampjes, 33

problemen

- herstellen naar een eerdere
werkende stand, 55

problemen oplossen, 33, 64

- blauw scherm, 48
- computer reageert niet, 47
- geheugen, 46
- programma crasht, 47
- programma's en compatibiliteit
met Windows, 48
- software, 47-49
- tips, 45

S

- S.M.A.R.T, 42
- servicetag (serviceplaatje), 63
- setup
 - de computer in een kast
installeren, 16
- software
 - opnieuw installeren, 51
 - problemen, 48
 - problemen oplossen, 47, 49
 - updates, 49
- specificaties
 - audio, 26
 - computergegevens, 25
 - fysiek, 30
 - geheugen, 25
 - knoppen en lampjes, 29

- milieu, 30
- processor, 25
- stations, 27
- uitbreidingsbus, 26
- vermogen, 30
- video, 26

stuurprogramma's, 51

- aangeven, 51
- opnieuw installeren, 52

Systeemherstel, 54-55

- inschakelen, 56

T

Technologiehandleiding van
Dell, 64

telefoonnummers, 71

U

updates

- software en hardware, 49

V

verbinding maken

- internet, 18

W

Windows Vista

- Dell Factory Image Restore, 57,
59

- functie Vorig stuurprogramma, 52
- Systeemherstel, 54-55
- terugkeren naar de eerdere versie
van een
apparaatstuurprogramma, 52
- wizard

 - Programmacompatibiliteit,
48

Windows XP

- functie Vorig stuurprogramma, 52
- internetverbinding instellen, 18
- PC Restore, 57
- Systeemherstel, 54-55
- terugkeren naar de eerdere versie
van een
apparaatstuurprogramma, 52
- wizard Bestanden en Instellingen
overzetten, 20

Windows-licentielabel, 64

wizard Bestanden en Instellingen
overzetten, 20

wizards

- wizard Bestanden en Instellingen
overbrengen., 20

wizard

- Programmacompatibiliteit,
48

